

INFORMATIVO SOBRE LICITAÇÃO

Através dessa oportunidade, gostaríamos de informá-los que o **Convênio 091/CIDADES/2021 – MAPP 5385, com objeto de Pavimentação em Pedra Tosca no Município de Aracoiaba - CE**, já se encontra publicado no Diário Oficial do Estado, bem como no Portal da Transparência do Estado do Ceará.

Dessa forma, o projeto em questão está liberado para **publicação do processo licitatório**. E com o objetivo de não haver enganos nos arquivos de engenharia que foram modificados algumas vezes, eu estou anexando a este informativo o projeto enviado para análise em sua **última versão** para compor o projeto básico.

Saliento que quando o processo licitatório for finalizado é necessário que seja informado ao escritório Zanelli Brasil para que possamos providenciar em conjunto com a prefeitura o atendimento dos próximos trâmites.

Fortaleza – CE, 25 de janeiro de 2022.

Érica Marques Rodrigues
Analista de Projetos
Zanelli Brasil

MEMORIAL DESCRITIVO

OBRA: PAVIMENTAÇÃO EM PEDRA TOSCA NO MUNICÍPIO DE ARACOIABA-CE.

Objetivo

O objetivo do presente memorial é mostrar como serão executadas as diversas etapas, as especificações dos materiais e normas empregadas na execução da obra acima citada.

Projetos

Todos os projetos necessários á execução dos serviços serão fornecidos pela Prefeitura Municipal e quaisquer dúvidas posteriores deverão ser esclarecidas com a fiscalização.

Fonte dos Preços Utilizados

Para o orçamento do Projeto foi utilizado a Tabela Unificada da Secretaria de infraestrutura do Estado do Ceará, na versão 27.1, com desoneração e data base de dezembro de 2021. Esta é a tabela usual em todo estado do Ceará e adota mesmos Parâmetros da Tabela Oficial SINAPI.

BDI Utilizado

Conforme exposto nos orçamentos a Prefeitura Municipal adota uma BDI de 26,85%.

Execução dos Serviços

O contratado deverá dar início aos serviços e obras dentro do prazo pré-estabelecido no contrato conforme a data da Ordem de Serviço expedida pela Prefeitura Municipal.

Os serviços contratados serão executados rigorosamente de acordo com estas Especificações, os desenhos e demais elementos neles referidos.

Serão impugnados pela Fiscalização todos os trabalhos que não satisfaçam às condições contratuais.

Helio Dantas de Almeida Júnior
ENGENHEIRO CIVIL
CREA-CE 10015-D

Ficará a CONTRATADA obrigada a demolir e a refazer os trabalhos impugnados logo após a oficialização pela Fiscalização, ficando por sua conta exclusiva as despesas decorrentes dessas providências.

A CONTRATADA será responsável pelos danos causados a Prefeitura e a terceiros, decorrentes de sua negligência, imperícia e omissão.

Será mantido pela CONTRATADA, perfeito e ininterrupto serviço de vigilância nos recintos de trabalho, cabendo-lhe toda a responsabilidade por quaisquer danos decorrentes de negligência durante a execução das obras, até a entrega definitiva.

A utilização de equipamentos, aparelhos e ferramentas deverá ser apropriada a cada serviço, a critério da Fiscalização e Supervisão.

A CONTRATADA tomará todas as precauções e cuidados no sentido de garantir inteiramente a estabilidade de prédios vizinhos, canalizações e redes que possam ser atingidas, pavimentações das áreas adjacentes e outras propriedades de terceiros, e ainda a segurança de operários e transeuntes durante a execução de todas as etapas da obra.

Normas

São parte integrante deste caderno de encargos, independentemente de transcrição, todas as normas (NBRs) da Associação Brasileira de Normas Técnicas (ABNT), bem como outras citadas no texto, que tenham relação com os serviços objeto do contrato, tais como o Artigo 12 da Lei 8.666 de 21 de junho de 1993 inciso VI, que trata da adoção das normas técnicas, de saúde e de segurança do trabalho adequadas; (Redação dada pela Lei nº 8.883, de 1994) e inciso VII que trata do impacto ambiental.

Segundo a resolução do Conselho Nacional do Meio Ambiente – CONAMA 001/86 de 23.01.86 nos seus artigos 1º, considera impacto ambiental qualquer alteração das propriedades físicas, químicas e biológicas do meio ambiente, causada por qualquer forma de matéria ou energia resultante das atividades humanas que, direta ou indiretamente, afetam: a saúde, a segurança e o bem-estar da população; as atividades sociais e econômicas; a biota; as condições estéticas e sanitárias do meio ambiente e a qualidade dos recursos ambientais, e Artigo 2º que prevê elaboração de Estudo de Impacto Ambiental- EIA e respectivo Relatório de Impacto Ambiental - RIMA, a serem submetidos à aprovação do órgão estadual competente, e da SEMA em caráter supletivo, o licenciamento de atividades modificadoras do meio ambiente, tais como:

- I - estradas de rodagem com 2 (duas) ou mais faixas de rolamento;
- II - ferrovias;
- III - portos e terminais de minério, petróleo e produtos químicos;
- IV - aeroportos conforme definidos pelo inciso I, artigo 48, do Decreto-Lei 32, de 18 de novembro de 1966;
- V - oleodutos, gasodutos, minerodutos, troncos coletores e emissários de esgotos sanitários;
- VI - linhas de transmissão de energia elétrica, acima de 230 KV;
- VII - obras hidráulicas para exploração de recursos hídricos, tais como: barragem para quaisquer fins hidrelétricos, acima de 10 MW, de saneamento ou de irrigação, abertura de

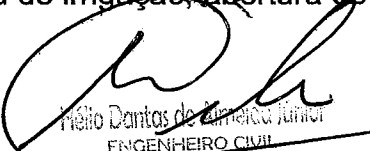
Nélio Dantas de Almeida Júnior
ENGENHEIRO CIVIL
CREA-CE 10015-D

canais para navegação, drenagem e irrigação, retificação de cursos d'água, abertura de barras e embocaduras, transposição de bacias, diques;

VIII - extração de combustível fóssil (petróleo, xisto, carvão);

IX - extração de minério, inclusive os da classe II, definidas no Código de Mineração;

X - aterros sanitários, processamento e destino final de resíduos tóxicos ou perigosos; XI - usinas de geração de eletricidade, qualquer que seja a fonte de energia primária, acima de 10MW;

XII - complexo e unidades industriais e agroindustriais (petroquímicos, siderúrgicos, cloroquímicos, destilarias de álcool, hulha, extração e cultivo de recursos hidróbios;

XIII - distritos industriais e Zonas Estritamente Industriais - ZEI;

XIV - exploração econômica de madeira ou de lenha, em áreas acima de 100ha (cem hectares) ou menores, quando atingir áreas significativas em termos percentuais ou de importância do ponto de vista ambiental;

XV - projetos urbanísticos, acima de 100 ha (hectares) ou em áreas consideradas de relevante interesse ambiental a critério da SEMA e dos órgãos municipais e estaduais competentes;

XVI - qualquer atividade que utilizar carvão vegetal, derivados ou produtos similares, em quantidade superior à dez toneladas dia;

XVII - projetos agropecuários que contemplem áreas acima de 1.000ha, ou menores, neste caso, quando se tratar de áreas significativas em termos percentuais ou de importância do ponto de vista ambiental, inclusive nas áreas de proteção ambiental.

Nas obras de *PAVIMENTAÇÃO EM PEDRA TOSCA EM DIVERSAS RUAS NO MUNICÍPIO DE ARACOIABA- CE*, o EIA/RIMA não se faz necessário por não enquadrar-se em nenhum dos itens acima.

Materiais

Todo material a ser empregado na obra será de primeira qualidade e suas especificações deverão ser respeitadas. Quaisquer modificações deverão ser autorizadas pela fiscalização.

Caso julgue necessário, a Fiscalização e Supervisão poderão solicitar a apresentação de certificados de ensaios relativos a materiais a serem utilizados e o fornecimento de amostras dos mesmos.

Os materiais adquiridos deverão ser estocados de forma a assegurar a conservação de suas características e qualidades para emprego nas obras, bem como a facilitar sua inspeção. Quando se fizer necessário, os materiais serão estocados sobre plataformas de superfícies limpas e adequadas para tal fim, ou ainda em depósitos resguardados das intempéries.

De um modo geral, serão válidas todas as instruções, especificações e normas oficiais no que se refere à recepção, transporte, manipulação, emprego e estocagem dos materiais a serem utilizados nas diferentes obras.

Todos os materiais, salvo disposto em contrário nas Especificações Técnicas, serão fornecidos pela CONTRATADA.

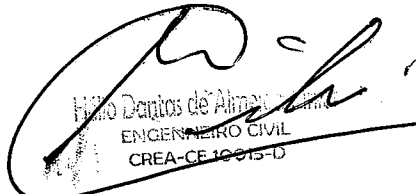
Nilton Dentos de Almeida
ENGENHEIRO CIVIL
CREA-CE 10.015-D

Mão de Obra

A CONTRATADA manterá na obra engenheiros, mestres, operários e funcionários administrativos em número e especialização compatíveis com a natureza dos serviços, bem como materiais em quantidade suficiente para a execução dos trabalhos.

Todo pessoal da CONTRATADA deverá possuir habilitação e experiência para executar, adequadamente, os serviços que lhes forem atribuídos.

Qualquer empregado da CONTRATADA ou de qualquer subcontratada que, na opinião da Fiscalização, não executar o seu trabalho de maneira correta e adequada ou seja desrespeitoso, temperamental, desordenado ou indesejável por outros motivos, deverá, mediante solicitação por escrito da Fiscalização, ser afastado imediatamente pela CONTRATADA.

Assistência Técnica e Administrativa

Para perfeita execução e completo acabamento das obras e serviços, o Contratado se obriga, sob as responsabilidades legais vigentes, a prestar toda assistência técnica e administrativa necessária ao andamento conveniente dos trabalhos.

Despesas Indiretas e Encargos Sociais

Ficará a cargo da contratada, para execução dos serviços toda a despesa referente à mão-de-obra, material, transporte, leis sociais, licenças, enfim multas e taxas de qualquer natureza que incidam sobre a obra.

A obra deverá ser registrada obrigatoriamente no CREA-CE em até cinco (05) dias úteis a partir da expedição da ordem de serviço pela Prefeitura Municipal devendo serem apresentadas a Prefeitura cópias da ART, devidamente protocolada no CREA-CE e Comprovante de Pagamento da mesma.

Condições de Trabalho e Segurança da Obra

Caberá ao construtor o cumprimento das disposições no tocante ao emprego de equipamentos de "segurança" dos operários e sistemas de proteção das máquinas instaladas no canteiro de obras. Deverão ser utilizados capacetes, cintos de segurança luvas, máscaras, etc., quando necessários, como elementos de proteção dos operários. As máquinas deverão conter dispositivos de proteção tais como: chaves apropriadas, disjuntores, fusíveis, etc.

Deverá ainda, ser atentado para tudo o que reza as normas de regulamentação "NR-18" da Legislação, em vigor, condições e Meio Ambiente do Trabalho na Indústria da Construção Civil.

Em caso de acidentes no canteiro de trabalho, a CONTRATADA deverá:



Málio Dantas de Albuquerque
ENGENHEIRO CIVIL
CREA-CE 10015-D

- a) Prestar todo e qualquer socorro imediato às vítimas;
- b) Paralisar imediatamente as obras nas suas circunvizinhanças, a fim de evitar a possibilidade de mudanças das circunstâncias relacionadas com o acidente;
- c) Solicitar imediatamente o comparecimento da FISCALIZAÇÃO no lugar da ocorrência, relatando o fato.

A CONTRATADA é a única responsável pela segurança, guarda e conservação de todos os materiais, equipamentos, ferramentas e utensílios e, ainda, pela proteção destes e das instalações da obra.

A CONTRATADA deverá manter livre os acessos aos equipamentos contra incêndios e os registros de água situados no canteiro, a fim de poder combater eficientemente o fogo na eventualidade de incêndio, ficando expressamente proibida a queima de qualquer espécie de madeira ou de outro material inflamável no local da obra. No canteiro de trabalho, a CONTRATADA deverá manter diariamente, durante as 24 horas, um sistema eficiente de vigilância efetuado por número apropriado de homens idôneos, devidamente habilitados e uniformizados, munidos de apitos, e eventualmente de armas, com respectivo "porte" concedido pelas autoridades policiais.

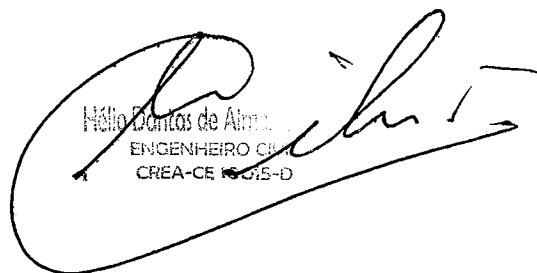
Aracoiaba – CE, 10 de dezembro de 2021

Nélito Edson de Almeida
ENGENHEIRO CIVIL
CREA-CE 16.015-D

PREFEITURA MUNICIPAL DE ARACOIABA-CE

Obra: PAVIMENTAÇÃO EM PEDRA TOSCA NO MUNICÍPIO DE ARACOIABA/CE

Local: CONTINUAÇÃO RUA FCO DEASSIS REGIS, GITIRANA, RUA JOSÉ PEREIRA E SILVA E LAGOA GRANDEARACOIABA/CE

MAPP.: 5385

Fonte: TABELA SEINFRA 027.1

B.D.I:

Data de elaboração do orçamento: 10/12/2021

PLANILHA : CALCULO DA ADMINISTRAÇÃO

ITEM	CÓDIGO	DISCRIMINAÇÃO DOS SERVIÇOS	UND	QUANT.	PREÇO UNIT. SEM B.D.I	VALOR TOTAL COM B.D.I.
PAVIMENTAÇÃO						
01		ADMINISTRAÇÃO DA OBRA E PLACA DE OBRA				R\$ 0,00
1.1	COMP 1	ADMINISTRAÇÃO DA OBRA	MÊS	0,00		R\$ 0,00
02 SERVIÇOS PRELIMINARES						
2.1	C2872	LOCAÇÃO DA OBRA COM AUXÍLIO TOPOGRÁFICO (ÁREA> 5000 M2)	M2	0,83	476,51	R\$ 395,50
2.2	C1937	PLACAS PADRÃO DE OBRA	M2	12,00	151,47	R\$ 1.817,64
03 MOVIMENTO DE TERRA						
3.1	C3233	REGULARIZAÇÃO DO SUB-LEITO	M2	8.283,00	2,13	R\$ 17.642,79
04 OBRAS DE DRENAGEM						
4.1	C0365	BANQUETA/ MEIO FIO DE CONCRETO MOLDADO NO LOCAL	M	2.981,00	23,80	R\$ 70.947,80
05 PAVIMENTAÇÃO DO SISTEMA VIÁRIO						
23 - CONJUNTO COM PAVIMENTAÇÃO						
5.1	C2896	PAVIMENTAÇÃO EM PEDRA TOSCA S/ REJUNTAMENTO C/ AGREGADO ADQUIRIDO	M2	6.960,00	36,65	R\$ 255.084,00
		SARJETA				
5.2	C1256	ESCAVAÇÃO MANUAL CAMPO ABERTO EM TERRA ATÉ 2M	M3	102,90	45,56	R\$ 4.688,12
5.3	C0836	CONCRETO NÃO ESTRUTURAL PREPARO MANUAL	M3	102,90	404,80	R\$ 41.653,92
06 LIMPEZA						
6.1	C3447	LIMPEZA DE PISO EM ÁREA URBANIZADA	M2	8.283,00	1,17	R\$ 9.691,11

CUSTO DA OBRA SEM B.D.I.**R\$ 401.920,88****ADMINISTRAÇÃO É IGUAL A 2,97% DO CUSTO DA OBRA SEM B.D.I. PARA 6 MESES DE OBRA:**

R\$ 401.920,88 X 2,97% = R\$ 11.939,07

CUSTO DA ADMINISTRAÇÃO MÊS

R\$ 11.939,07 / 6,00 = R\$1.989,85

FORNE	CÓDIGO	DESCRIÇÃO	UN.	QUANT.	R\$ UNIT	R\$ TOTAL
SEINFRA	18583	ENGENHEIRO CIVIL PLENO	H/MÊS	0,56	15.760,90	8.826,10
SEINFRA	18590	ENCARREGADO GERAL / MESTRE DE OBRA	H/MÊS	0,56	5.558,87	3.112,97
						11.939,07

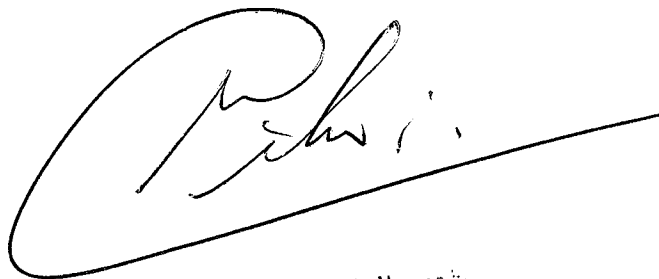

Hélio Dantas de Almeida
 ENGENHEIRO CIVIL
 CREA-CE 10015-D

MEMÓRIA DE CALCULO DOS QUANTITATIVOS

MAPP: 5385

RESUMO QUANTIDADES

DADOS DA RUA		UNID.	R1	R2	R3	R4
C2872	LOCAÇÃO DA OBRA COM AUXÍLIO TOPOGRÁFICO (ÁREA >5000 M2)	HA	0,05	0,54	0,05	0,18
C3233	REGULARIZAÇÃO DO SUB-LEITO	M2	500,00	5.424,00	544,00	1.815,00
C0365	BANQUETA/ MEIO FIO DE CONCRETO MOLDADO NO LOCAL	M	210,00	1.820,00	280,00	671,00
C2896	PAVIMENTAÇÃO EM PEDRA TOSCA S/ REJUNTAMENTO C/ AGREGADO ADQUIRIDO	M2	410,00	4.610,40	421,60	1.518,00
C1256	ESCAVAÇÃO MANUAL CAMPO ABERTO EM TERRA ATÉ 2M	M3	7,00	63,28	9,52	23,10
C0836	CONCRETO NÃO ESTRUTURAL PREPARO MANUAL	M3	7,00	63,28	9,52	23,10
C3447	LIMPEZA DE PISO EM ÁREA URBANIZADA	M2	500,00	5.424,00	544,00	1.815,00



Hélio Dantas de Almeida Júnior
 ENGENHEIRO CIVIL
 CREA-CE 10015-D

MEMÓRIA DE CÁLCULO DOS QUANTITATIVOS
MAP: 5385

LAGOA GRANDE

DADOS DA RUA

TRECHO	LARGURA 01	LARGURA 02	LADO ESQUERDO		LADO DIREITO	
			COMPRIMENTO 01	SOMA	COMPRIMENTO 02	SOMA
1	5,50	3,31 60		331,60	328,40	328,40
2			0,00	0,00	0,00	0,00
3			0,00	0,00	0,00	0,00
4			0,00	0,00	0,00	0,00
SARGETA	LARGURA	0,35	ESPESSURA 0,10			

C3272 LOCALIZAÇÃO DA OBRAS COM AUXÍLIO TOPOGRÁFICO (ÁREA >5000 M2)

TRECHO	LARG. 01	LARG. 02	COMP. 01	COMP. 02	COMP. MEIO	ÁREA	ÁREA DE DESC. DE PAVIMENTAÇÃO		QUANT. TOTAL PAVIMENTO
							SOMA	ÁREA DE ACRÉSC. DE PAVIMENTAÇÃO	
1	5,50	5,50	331,60	328,40	330,00	1.815,00	0,00	0,00	1.815,00
2	0,00	0,00	0,00	0,00	0,00	0,00	0,00	0,00	0,00
3	0,00	0,00	0,00	0,00	0,00	0,00	0,00	0,00	0,00
4	0,00	0,00	0,00	0,00	0,00	0,00	0,00	0,00	0,00
							0,18		1.815,00

ÁREA DE DESC. DE PAVIMENTAÇÃO

X	=	0,00
X	=	0,00
X	=	0,00
X	=	0,00
X	=	0,00

ÁREA DE ACRÉSC. DE PAVIMENTAÇÃO

X	=	0,00
X	=	0,00
X	=	0,00
X	=	0,00
X	=	0,00

C3293 REGULARIZAÇÃO DO SUB-LEITO

						M2	1.815,00
--	--	--	--	--	--	----	----------

ZOLCON LIMA VERDE 1133,60 DIMENS

QUANTO CONAR	LARG. 01	LARG. 02	LADO ESQUERDO		LADO DIREITO		DESC. DE MEIO FIO	ACRÉSCIMO MEIO-FIO P/ RECHAMAMENTO DE RUA	SOMA	QUANT. TOTAL MEIO-FIO
			COMP. 01	COMP. 02	COMP. MEIO	ÁREA				
1	3,31 60	4,60	331,60	328,40	330,00	1.518,00	0,00	0,00	5,50	5,50
2			0,00	0,00	0,00	0,00	0,00	0,00	0,00	0,00
3			0,00	0,00	0,00	0,00	0,00	0,00	0,00	0,00
4			0,00	0,00	0,00	0,00	0,00	0,00	0,00	0,00
										671,00

C2895 PAVIMENTAÇÃO EM PEDRA TOSCA S/ REJUNTAMENTO C/ ACREGADO ADQUIRIDO

TRECHO	LARG. 01	LARG. 02	COMP. 01	COMP. 02	COMP. MEIO	ÁREA	ÁREA DE DESC. DE PAVIMENTAÇÃO		SOMA	ÁREA DE ACRÉSC. DE PAVIMENTAÇÃO	SOMA	QUANT. TOTAL PAVIMENTO
							SOMA	ÁREA DE ACRÉSC. DE PAVIMENTAÇÃO				
1	4,60	4,60	331,60	328,40	330,00	1.518,00	0,00	0,00	0,00	0,00	1.518,00	
2	-0,70	-0,70	0,00	0,00	0,00	0,00	0,00	0,00	0,00	0,00	0,00	
3	-0,70	-0,70	0,00	0,00	0,00	0,00	0,00	0,00	0,00	0,00	0,00	
4	-0,70	-0,70	0,00	0,00	0,00	0,00	0,00	0,00	0,00	0,00	0,00	
												1.518,00

ÁREA DE DESC. DE PAVIMENTAÇÃO

X	=	0,00
X	=	0,00
X	=	0,00
X	=	0,00

ÁREA DE ACRÉSC. DE PAVIMENTAÇÃO

X	=	0,00
X	=	0,00
X	=	0,00
X	=	0,00

SARGETA

C1295	ESCAVAÇÃO MANUAL CAMPO ABERTO EM TERRA ATÉ 2M	LARGURA	ESPESSURA	M3	
				VOLUME ESCAVAÇÃO	VOLUME CONCRETO
C0896	CONCRETO NÃO ESTRUTURAL PREPARO MANUAL				
COMPRIMENTO LADO ESQUERDO					
TRECHO				SOMA	
1	331,60			331,60	328,40
2				0,00	0,00
3				0,00	0,00
4				0,00	0,00
				SOMA	328,40
COMPRIMENTO LADO DIREITO					
TRECHO				SOMA	
1	331,60			331,60	328,40
2				0,00	0,00
3				0,00	0,00
4				0,00	0,00
				SOMA	328,40
DESC. DE SARGETA					
TRECHO				SOMA	
1	331,60			331,60	328,40
2				0,00	0,00
3				0,00	0,00
4				0,00	0,00
				SOMA	328,40
ACRÉSCIMO DE SARGETA					
TRECHO				SOMA	
1	331,60			331,60	328,40
2				0,00	0,00
3				0,00	0,00
4				0,00	0,00
				SOMA	328,40
C3447	LIMPEZA DE PISO EM ÁREA URBANIZADA				
				M2	1.815,00

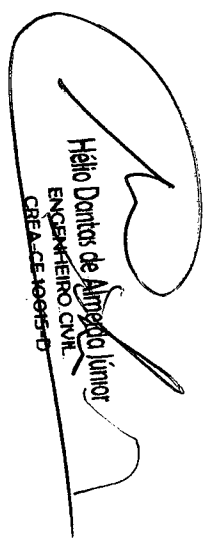
Hélio Dantas de Almeida Junior
ENGENHEIRO CIVIL
CREA-CE-10695-D

PREFEITURA MUNICIPAL DE ARACOIABA-CE**Obra: PAVIMENTAÇÃO EM PEDRA TOSCA NO MUNICÍPIO DE ARACOIABA/CE****Local: CONTINUAÇÃO RUA FCO DEASSIS REGIS, GITIRANA, RUA JOSÉ PEREIRA E SILVA E LAGOA GRANDEARACOIABA/CE****MAPP.: 5385****Fonte: TABELA SEINFRA 027.1****B.D.I.: 26,85%****Data de elaboração do orçamento: 10/12/2021**

ITEM	CÓDIGO	DISCRIMINAÇÃO DOS SERVIÇOS	UND	QUANT.	PREÇO UNIT. SEM B.D.I	PREÇO UNIT. COM B.D.I	VALOR TOTAL COM B.D.I.
		PAVIMENTAÇÃO					
01		ADMINISTRAÇÃO DA OBRA E PLACA DE OBRA					R\$ 0,00
1.1	COMP 1	ADMINISTRAÇÃO DA OBRA	MÊS			0,00	R\$ 0,00
02		SERVIÇOS PRELIMINARES					R\$ 108,80
2.1	C2872	LOCAÇÃO DA OBRA COM AUXÍLIO TOPOGRÁFICO (ÁREA>5000 M2)	HA	0,18	476,51	604,45	R\$ 108,80
2.2	C1937	PLACAS PADRÃO DE OBRA	M2				R\$ 0,00
03		MOVIMENTO DE TERRA					R\$ 4.900,50
3.1	C3233	REGULARIZAÇÃO DO SUB-LEITO	M2	1.815,00	2,13	2,70	R\$ 4.900,50
04		OBRAS DE DRENAGEM					R\$ 20.257,49
4.1	C0365	BANQUETA/ MEIO FIO DE CONCRETO MOLDADO NO LOCAL	M	671,00	23,80	30,19	R\$ 20.257,49
05		PAVIMENTAÇÃO DO SISTEMA VIÁRIO					R\$ 83.768,39
		PAVIMENTAÇÃO					
5.1	C2896	PAVIMENTAÇÃO EM PEDRA TOSCA S/ REJUNTAMENTO (AGREGADO ADQUIRIDO)	M2	1.518,00	36,65	46,49	R\$ 70.571,82
		SARJETA					
5.2	C1256	ESCAVAÇÃO MANUAL CAMPO ABERTO EM TERRA ATÉ 2M	M3	23,10	45,56	57,79	R\$ 1.334,95
5.3	C0836	CONCRETO NÃO ESTRUTURAL PREPARO MANUAL	M3	23,10	404,80	513,49	R\$ 11.861,62
06		LIMPEZA					R\$ 2.686,20
6.1	C3447	LIMPEZA DE PISO EM ÁREA URBANIZADA	M2	1.815,00	1,17	1,48	R\$ 2.686,20
VALOR TOTAL DO ORÇAMENTO :							R\$ 111.721,38



Hélio Dantas de Almeida Junior
ENGENHEIRO CIVIL
CREA-CE 10015-D

MEMÓRIA DE CÁLCULO DOS QUANTITATIVOS
MAPP: 5385

RUA JOSE PEREIRA E SILVA, BAIRRO SAO JOSE

DADOS DA RUA										
TRECHO	LARGURA 01	LARGURA 02	LADO ESQUERDO		LADO DIREITO		SOMA	SOMA	SOMA	HA
			COMP. 01	COMP. 02	COMP. 01	COMP. 02				
1	4,00	4,00	135,93	136,07	135,93	136,07	0,00	0,00	0,00	544,00
2	0,00	0,00	0,00	0,00	0,00	0,00	0,00	0,00	0,00	0,00
3	0,00	0,00	0,00	0,00	0,00	0,00	0,00	0,00	0,00	0,00
4	0,00	0,00	0,00	0,00	0,00	0,00	0,00	0,00	0,00	0,00
SARGETA	LARGURA	0,35	ESPESURA		0,10		0,05		544,00	

TRECHO	LARG. 01	LARG. 02	LARG. MÉDIA	COMP. 01	COMP. 02	COMP. MÉDIO	ÁREA	ÁREA DE ACRÉSC. DE PAVIMENTAÇÃO		QUANT. TOTAL PAVIMENTO	HA
								SOMA	DESC. DE ACRÉSC. DE PAVIMENTAÇÃO		
1	4,00	4,00	4,00	135,93	136,07	136,00	544,00	0,00	0,00	0,00	544,00
2	0,00	0,00	0,00	0,00	0,00	0,00	0,00	0,00	0,00	0,00	0,00
3	0,00	0,00	0,00	0,00	0,00	0,00	0,00	0,00	0,00	0,00	0,00
4	0,00	0,00	0,00	0,00	0,00	0,00	0,00	0,00	0,00	0,00	0,00

C3233		REGULARIZAÇÃO DO SUB-LEITO		M2	544,00
-------	--	----------------------------	--	----	--------

FOLHA LIMA VERDE - 170,00 metros

C0365 BANQUETA/MEIO FIO DE CONCRETO MOLDADO NO LOCAL

TRECHO	LARG. 01	LARG. 02	LADO ESQUERDO		LADO DIREITO		SOMA	SOMA	SOMA	DESC. DE MEIO FIO	DESC. DE ACRÉSC. DE PAVIMENTAÇÃO DE RUA	QUANT. TOTAL MEIO-FIO	M
			COMP. 01	COMP. 02	COMP. 01	COMP. 02							
1	135,93				135,93	136,07	0,00	0,00	0,00	4,00	4,00	8,00	280,00
2					0,00	0,00	0,00	0,00	0,00	0,00	0,00	0,00	0,00
3					0,00	0,00	0,00	0,00	0,00	0,00	0,00	0,00	0,00
4					0,00	0,00	0,00	0,00	0,00	0,00	0,00	0,00	0,00

C2896 PAVIMENTAÇÃO EM PEDRA TOSCA S/ REJUNTAMENTO C/ AGREGADO ADQUIRIDO

TRECHO	LARG. 01	LARG. 02	LARG. MÉDIA	COMP. 01	COMP. 02	COMP. MÉDIO	ÁREA	ÁREA DE ACRÉSC. DE PAVIMENTAÇÃO		QUANT. TOTAL PAVIMENTO	M2
								SOMA	DESC. DE ACRÉSC. DE PAVIMENTAÇÃO		
1	3,10	3,10	3,10	135,93	136,07	136,00	421,60	0,00	0,00	0,00	421,60
2	-0,70	-0,70	-0,70	0,00	0,00	0,00	0,00	0,00	0,00	0,00	0,00
3	-0,70	-0,70	-0,70	0,00	0,00	0,00	0,00	0,00	0,00	0,00	0,00
4	-0,70	-0,70	-0,70	0,00	0,00	0,00	0,00	0,00	0,00	0,00	0,00

SARGETA

C1255 ESCAVAÇÃO MANUAL CAMPO ABERTO EM TERRA ATÉ 2M

C0836 CONCRETO NÃO ESTRUTURAL PREPARO MANUAL

TRECHO	LARG. 01	LARG. 02	LADO ESQUERDO		LADO DIREITO		SOMA	SOMA	SOMA	DESC. DE SARGETA	DESC. DE ACRÉSC. DE PAVIMENTAÇÃO	QUANT. TOTAL	M3
			COMP. 01	COMP. 02	COMP. 01	COMP. 02							
1	135,93				135,93	136,07	0,00	0,00	0,00	0,00	0,00	272,00	9,52
2					0,00	0,00	0,00	0,00	0,00	0,00	0,00	0,00	0,00
3					0,00	0,00	0,00	0,00	0,00	0,00	0,00	0,00	0,00
4					0,00	0,00	0,00	0,00	0,00	0,00	0,00	0,00	0,00

C3447 LIMPEZA DE PISO EM ÁREA URBANIZADA

C3447		LIMPEZA DE PISO EM ÁREA URBANIZADA		M2	544,00
-------	--	------------------------------------	--	----	--------

ÁREA DE ACRÉSC. DE PAVIMENTAÇÃO	
X	= 0,00
X	= 0,00
X	= 0,00
X	= 0,00

ÁREA DE ACRÉSC. DE PAVIMENTAÇÃO	
X	= 0,00
X	= 0,00
X	= 0,00
X	= 0,00

Hélio Damasceno de Almeida Júnior
ENGENHEIRO CIVIL
CREA-CE 10015-D

PREFEITURA MUNICIPAL DE ARACOIABA-CE**Obra: PAVIMENTAÇÃO EM PEDRA TOSCA NO MUNICÍPIO DE ARACOIABA/CE****Local: CONTINUAÇÃO RUA FCO DEASSIS REGIS, GITIRANA, RUA JOSÉ PEREIRA E SILVA E LAGOA GRANDE ARACOIABA/CE****MAPP.: 5385****Fonte: TABELA SEINFRA 027.1****B.D.I.: 26,85%****Data de elaboração do orçamento: 10/12/2021**

ITEM	CÓDIGO	DISCRIMINAÇÃO DOS SERVIÇOS	UND	QUANT.	PREÇO UNIT. SEM B.D.I	PREÇO UNIT. COM B.D.I	VALOR TOTAL COM B.D.I.
		PAVIMENTAÇÃO					
01		ADMINISTRAÇÃO DA OBRA E PLACA DE OBRA					R\$ 0,00
1.1	COMP 1	ADMINISTRAÇÃO DA OBRA	MÊS			0,00	R\$ 0,00
02		SERVIÇOS PRELIMINARES					R\$ 30,22
2.1	C2872	LOCAÇÃO DA OBRA COM AUXÍLIO TOPOGRÁFICO (ÁREA>5000 M2)	HA	0,05	476,51	604,45	R\$ 30,22
2.2	C1937	PLACAS PADRÃO DE OBRA	M2				R\$ 0,00
03		MOVIMENTO DE TERRA					R\$ 1.468,80
3.1	C3233	REGULARIZAÇÃO DO SUB-LEITO	M2	544,00	2,13	2,70	R\$ 1.468,80
04		OBRAS DE DRENAGEM					R\$ 8.453,20
4.1	C0365	BANQUETA/ MEIO FIO DE CONCRETO MOLDADO NO LOCAL	M	280,00	23,80	30,19	R\$ 8.453,20
05		PAVIMENTAÇÃO DO SISTEMA VIÁRIO					R\$ 25.038,76
		PAVIMENTAÇÃO					
5.1	C2896	PAVIMENTAÇÃO EM PEDRA TOSCA S/ REJUNTAMENTO (AGREGADO ADQUIRIDO)	M2	421,60	36,65	46,49	R\$ 19.600,18
		SARJETA					
5.2	C1256	ESCAVAÇÃO MANUAL CAMPO ABERTO EM TERRA ATÉ 2M	M3	9,52	45,56	57,79	R\$ 550,16
5.3	C0836	CONCRETO NÃO ESTRUTURAL PREPARO MANUAL	M3	9,52	404,80	513,49	R\$ 4.888,42
06		LIMPEZA					R\$ 805,12
6.1	C3447	LIMPEZA DE PISO EM ÁREA URBANIZADA	M2	544,00	1,17	1,48	R\$ 805,12
VALOR TOTAL DO ORÇAMENTO :							R\$ 35.796,10



Hélio Dantas de Almeida Júnior
ENGENHEIRO CIVIL
CREA-CE 10015-D

MEMÓRIA DE CÁLCULO DOS QUANTITATIVOS
MAPP: 5385

GITIRANA

DADOS DA RUA											
TRECHO	LARGURA 01		LARGURA 02		LADO ESQUERDO		LADO DIREITO		COMPRIMENTO 02		SOMA
	LARG.	01	LARG.	02	COMPR.	01	COMPR.	02	COMPR.	02	
1	6,00	6,00	6,00	6,00	906,27	901,73	906,27	901,73	901,73	901,73	901,73
2	0,00	0,00	0,00	0,00	0,00	0,00	0,00	0,00	0,00	0,00	0,00
3	0,00	0,00	0,00	0,00	0,00	0,00	0,00	0,00	0,00	0,00	0,00
4	0,00	0,00	0,00	0,00	0,00	0,00	0,00	0,00	0,00	0,00	0,00
SARJETA	LARGURA	0,35	ESPESSURA		0,10						0,00

TRECHO	LARG. 01	LARG. 02	LARG. MÉDIA	COMP. 01	COMP. 02	COMP. MÉDIO	ÁREA	ÁREA DE ACRÉSC. DE PAVIMENTAÇÃO		SOMA	QUANT. TOTAL PAVIMENTO	H/A
								ÁREA DE ACRÉSC. DE PAVIMENTAÇÃO	ÁREA DE DESC. DE PAVIMENTAÇÃO			
1	6,00	6,00	6,00	906,27	901,73	904,00	5.424,00	0,00	0,00	0,00	5.424,00	0,94
2	0,00	0,00	0,00	0,00	0,00	0,00	0,00	0,00	0,00	0,00	0,00	
3	0,00	0,00	0,00	0,00	0,00	0,00	0,00	0,00	0,00	0,00	0,00	
4	0,00	0,00	0,00	0,00	0,00	0,00	0,00	0,00	0,00	0,00	0,00	
											0,94	5.424,00

C3233	REGULARIZAÇÃO DO SUB-LEITO	M2	5.424,00
-------	----------------------------	----	----------

SOLON LIMA VERDE - 173,00 metros																	
BANQUETA: MEIO FIO DE CONCRETO MOLDADO NO LOCAL																	
INUNTO COHAB -																	
TRECHO	LARG. 01	LARG. 02	LARG. MÉDIA	COMP. 01	COMP. 02	COMP. MÉDIO	ÁREA	LADO ESQUERDO		LADO DIREITO		SOMA	DESC. DE MEIO FIO	ACRÉSCIMO MEIO-FIO P/ FECHAMENTO DE RUA	SOMA	QUANT. TOTAL MEIO-FIO	M
								ÁREA DE ACRÉSC. DE PAVIMENTAÇÃO	ÁREA DE DESC. DE PAVIMENTAÇÃO	ÁREA DE ACRÉSC. DE PAVIMENTAÇÃO	ÁREA DE DESC. DE PAVIMENTAÇÃO						
1	906,27						906,27	901,73	901,73	901,73	901,73	0,00	6,00	6,00	12,00	1.820,00	
2							0,00	0,00	0,00	0,00	0,00	0,00	0,00	0,00	0,00	0,00	
3							0,00	0,00	0,00	0,00	0,00	0,00	0,00	0,00	0,00	0,00	
4							0,00	0,00	0,00	0,00	0,00	0,00	0,00	0,00	0,00	0,00	
																1.820,00	

C2855														
PAVIMENTAÇÃO EM PEDRA TOSCA S/ REJUNTAMENTO C/ AGREGADO ADQUIRIDO														
TRECHO	LARG. 01	LARG. 02	LARG. MÉDIA	COMP. 01	COMP. 02	COMP. MÉDIO	ÁREA	LADO ESQUERDO		LADO DIREITO		SOMA	ÁREA DE ACRÉSC. DE PAVIMENTAÇÃO	M2
								ÁREA DE ACRÉSC. DE PAVIMENTAÇÃO	ÁREA DE DESC. DE PAVIMENTAÇÃO	ÁREA DE ACRÉSC. DE PAVIMENTAÇÃO	ÁREA DE DESC. DE PAVIMENTAÇÃO			
1	5,10	5,10	5,10	906,27	901,73	904,00	4.610,40	0,00	0,00	0,00	0,00	0,00	4.610,40	0,00
2	-0,70	-0,70	-0,70	0,00	0,00	0,00	0,00	0,00	0,00	0,00	0,00	0,00	0,00	0,00
3	-0,70	-0,70	-0,70	0,00	0,00	0,00	0,00	0,00	0,00	0,00	0,00	0,00	0,00	0,00
4	-0,70	-0,70	-0,70	0,00	0,00	0,00	0,00	0,00	0,00	0,00	0,00	0,00	0,00	0,00
													4.610,40	

SARJETA																	
C1255																	
C0836																	
ESCAVAÇÃO MANUAL CAMPO ABERTO EM TERRA ATÉ 2M																	
CONCRETO NÃO ESTRUTURAL- PREPARO MANUAL																	
TRECHO	LARG. 01	LARG. 02	LARG. MÉDIA	COMP. 01	COMP. 02	COMP. MÉDIO	ÁREA	LADO ESQUERDO		LADO DIREITO		SOMA	DESC. DE SARJETA	ACRÉSCIMO DE SARJETA	SOMA	COMP. TOTAL	M3
								ÁREA DE ACRÉSC. DE PAVIMENTAÇÃO	ÁREA DE DESC. DE PAVIMENTAÇÃO	ÁREA DE ACRÉSC. DE PAVIMENTAÇÃO	ÁREA DE DESC. DE PAVIMENTAÇÃO						
1	906,27						906,27	901,73	901,73	901,73	901,73	0,00	0,00	0,00	1.808,00	63,28	
2							0,00	0,00	0,00	0,00	0,00	0,00	0,00	0,00	0,00	0,00	
3							0,00	0,00	0,00	0,00	0,00	0,00	0,00	0,00	0,00	0,00	
4							0,00	0,00	0,00	0,00	0,00	0,00	0,00	0,00	0,00	0,00	
																63,28	

C3447	LIMPEZA DE PISO EM ÁREA URBANIZADA	M2	5.424,00
-------	------------------------------------	----	----------

(Handwritten Signature)
Hélio Brito de Almeida Junior
 ENGENHEIRO CIVIL
 CREA-CE 10015-D

PREFEITURA MUNICIPAL DE ARACOIABA-CE

Obra: PAVIMENTAÇÃO EM PEDRA TOSCA NO MUNICÍPIO DE ARACOIABA/CE

Local: CONTINUAÇÃO RUA FCO DEASSIS REGIS, GITIRANA, RUA JOSÉ PEREIRA E SILVA E LAGOA GRANDE ARACOIABA/CE

MAPP.: 5385

Fonte: TABELA SEINFRA 027.1

B.D.I: 26,85%

Data de elaboração do orçamento: 10/12/2021

ITEM	CÓDIGO	DISCRIMINAÇÃO DOS SERVIÇOS	UND	QUANT.	PREÇO UNIT. SEM B.D.I	PREÇO UNIT. COM B.D.I	VALOR TOTAL COM B.D.I.
		PAVIMENTAÇÃO					
01		ADMINISTRAÇÃO DA OBRA E PLACA DE OBRA					R\$ 0,00
1.1	COMP 1	ADMINISTRAÇÃO DA OBRA	MÊS			0,00	R\$ 0,00
02		SERVIÇOS PRELIMINARES					R\$ 326,40
2.1	C2872	LOCAÇÃO DA OBRA COM AUXÍLIO TOPOGRÁFICO (ÁREA>5000 M2)	HA	0,54	476,51	604,45	R\$ 326,40
2.2	C1937	PLACAS PADRÃO DE OBRA	M2				R\$ 0,00
03		MOVIMENTO DE TERRA					R\$ 14.644,80
3.1	C3233	REGULARIZAÇÃO DO SUB-LEITO	M2	5.424,00	2,13	2,70	R\$ 14.644,80
04		OBRAS DE DRENAGEM					R\$ 54.945,80
4.1	C0365	BANQUETA/ MEIO FIO DE CONCRETO MOLDADO NO LOCAL	M	1.820,00	23,80	30,19	R\$ 54.945,80
05		PAVIMENTAÇÃO DO SISTEMA VIÁRIO					R\$ 250.488,10
		PAVIMENTAÇÃO					
5.1	C2896	PAVIMENTAÇÃO EM PEDRA TOSCA S/ REJUNTAMENTO (AGREGADO ADQUIRIDO)	M2	4.610,40	36,65	46,49	R\$ 214.337,50
		SARJETA					
5.2	C1256	ESCAVAÇÃO MANUAL CAMPO ABERTO EM TERRA ATÉ 2M	M3	63,28	45,56	57,79	R\$ 3.656,95
5.3	C0836	CONCRETO NÃO ESTRUTURAL PREPARO MANUAL	M3	63,28	404,80	513,49	R\$ 32.493,65
06		LIMPEZA					R\$ 8.027,52
6.1	C3447	LIMPEZA DE PISO EM ÁREA URBANIZADA	M2	5.424,00	1,17	1,48	R\$ 8.027,52
VALOR TOTAL DO ORÇAMENTO :							R\$ 328.432,62

Hélio Dantas de Almeida Júnior
 ENGENHEIRO CIVIL
 CREA-CE 10015-D

MEMÓRIA DE CÁLCULO DOS QUANTITATIVOS
MAPP: 5385

CONTINUAÇÃO DA RUA FRANCISCO DE ASSIS REGIS

TRECHO	LARGURA		LARG. MÉDIA	COMP.		COMP. MÉDIO	ÁREA	LADO ESQUERDO		LADO DIREITO	
	01	02		01	02			COMPIMENTO 01	COMPIMENTO 02	SOMA	SOMA
1	5,00	5,00	5,00	100,00	100,00	100,00	500,00	0,00	100,00	100,00	100,00
2	0,00	0,00	0,00	0,00	0,00	0,00	0,00	0,00	0,00	0,00	0,00
3	0,00	0,00	0,00	0,00	0,00	0,00	0,00	0,00	0,00	0,00	0,00
4	0,00	0,00	0,00	0,00	0,00	0,00	0,00	0,00	0,00	0,00	0,00
SARGETA LARGURA		0,35							0,00	0,00	0,00
ESPESSURA 0,10											

TRECHO	LARG. 01	LARG. 02	LARG. MÉDIA	COMP. 01	COMP. 02	COMP. MÉDIO	ÁREA	ÁREA DE DESC. DE PAVIMENTAÇÃO		HA
								SOMA	SOMA	
1	5,00	5,00	5,00	100,00	100,00	100,00	500,00	0,00	0,00	500,00
2	0,00	0,00	0,00	0,00	0,00	0,00	0,00	0,00	0,00	0,00
3	0,00	0,00	0,00	0,00	0,00	0,00	0,00	0,00	0,00	0,00
4	0,00	0,00	0,00	0,00	0,00	0,00	0,00	0,00	0,00	0,00
0,05 500,00										

C3233	REGULARIZAÇÃO DO SUB-LEITO	M2	500,00
-------	----------------------------	----	--------

ZOLON LIMA VERDE - 173,00 metros

MUNTO COHAB	C0365	BANQUETAI MEIO FIO DE CONCRETO MOLDADO NO LOCAL	LADO ESQUERDO		LADO DIREITO		DESC. DE MEIO FIO	ACRESCIMO MEIO-FIO P/ FECHAMENTO DE RUA		M
			SOMA	SOMA	SOMA	SOMA				
1	100,00		100,00	100,00	100,00	0,00	5,00	5,00	10,00	210,00
2			0,00	0,00	0,00	0,00	0,00	0,00	0,00	0,00
3			0,00	0,00	0,00	0,00	0,00	0,00	0,00	0,00
4			0,00	0,00	0,00	0,00	0,00	0,00	0,00	0,00
210,00										

TRECHO	LARG. 01	LARG. 02	LARG. MÉDIA	COMP. 01	COMP. 02	COMP. MÉDIO	ÁREA	ÁREA DE DESC. DE PAVIMENTAÇÃO		M2
								SOMA	SOMA	
1	4,10	4,10	4,10	100,00	100,00	100,00	410,00	0,00	0,00	410,00
2	-0,70	-0,70	-0,70	0,00	0,00	0,00	0,00	0,00	0,00	0,00
3	-0,70	-0,70	-0,70	0,00	0,00	0,00	0,00	0,00	0,00	0,00
4	-0,70	-0,70	-0,70	0,00	0,00	0,00	0,00	0,00	0,00	0,00
410,00										

SARLIETA

TRECHO	C1256	C0336	ESCAVAÇÃO MANUAL CAMPO ABERTO EM TERRA ATÉ 2M CONCRETO NÃO ESTRUTURAL PREPARO MANUAL	LARGURA		ESPESSURA	LADO ESQUERDO		LADO DIREITO		M3
				COMPIMENTO	SOMA		COMPIMENTO	SOMA			
1	100,00			100,00	100,00	0,10	100,00	100,00	0,00	200,00	7,00
2				0,00	0,00		0,00	0,00	0,00	0,00	0,00
3				0,00	0,00		0,00	0,00	0,00	0,00	0,00
4				0,00	0,00		0,00	0,00	0,00	0,00	0,00
7,00											

C3447

LIMPEZA DE PISO EM ÁREA URBANIZADA	M2	500,00
------------------------------------	----	--------

Handwritten signature and stamp: **Handwritten Signature**
CREA-CE 1015-D
ENGENHEIRO CIVIL
Helio Duarte de Almeida Lima

PREFEITURA MUNICIPAL DE ARACOIABA-CE**Obra: PAVIMENTAÇÃO EM PEDRA TOSCA NO MUNICÍPIO DE ARACOIABA/CE****Local: CONTINUAÇÃO RUA FCO DEASSIS REGIS, GITIRANA, RUA JOSÉ PEREIRA E SILVA E LAGOA GRANDE ARACOIABA/CE****MAPP.: 5385****Fonte: TABELA SEINFRA 027.1****B.D.I.: 26,85%****Data de elaboração do orçamento: 10/12/2021**

ITEM	CÓDIGO	DISCRIMINAÇÃO DOS SERVIÇOS	UND	QUANT.	PREÇO UNIT. SEM B.D.I.	PREÇO UNIT. COM B.D.I.	VALOR TOTAL COM B.D.I.
		PAVIMENTAÇÃO					
01		ADMINISTRAÇÃO DA OBRA E PLACA DE OBRA					R\$ 0,00
1.1	COMP 1	ADMINISTRAÇÃO DA OBRA	MÊS			0,00	R\$ 0,00
02		SERVIÇOS PRELIMINARES					R\$ 2.335,90
2.1	C2872	LOCAÇÃO DA OBRA COM AUXÍLIO TOPOGRÁFICO (ÁREA>5000 M2)	HA	0,05	476,51	604,45	R\$ 30,22
2.2	C1937	PLACAS PADRÃO DE OBRA	M2	12,00	151,47	192,14	R\$ 2.305,68
03		MOVIMENTO DE TERRA					R\$ 1.350,00
3.1	C3233	REGULARIZAÇÃO DO SUB-LEITO	M2	500,00	2,13	2,70	R\$ 1.350,00
04		OBRAS DE DRENAGEM					R\$ 6.339,90
4.1	C0365	BANQUETA/ MEIO FIO DE CONCRETO MOLDADO NO LOCAL	M	210,00	23,80	30,19	R\$ 6.339,90
05		PAVIMENTAÇÃO DO SISTEMA VIÁRIO					R\$ 23.059,83
		PAVIMENTAÇÃO					
5.1	C2896	PAVIMENTAÇÃO EM PEDRA TOSCA S/ REJUNTAMENTO (AGREGADO ADQUIRIDO)	M2	410,00	36,65	46,49	R\$ 19.060,90
		SARJETA					
5.2	C1256	ESCAVAÇÃO MANUAL CAMPO ABERTO EM TERRA ATÉ 2M	M3	7,00	45,56	57,79	R\$ 404,53
5.3	C0836	CONCRETO NÃO ESTRUTURAL PREPARO MANUAL	M3	7,00	404,80	513,49	R\$ 3.594,40
06		LIMPEZA					R\$ 740,00
6.1	C3447	LIMPEZA DE PISO EM ÁREA URBANIZADA	M2	500,00	1,17	1,48	R\$ 740,00
VALOR TOTAL DO ORÇAMENTO :							R\$ 33.825,63

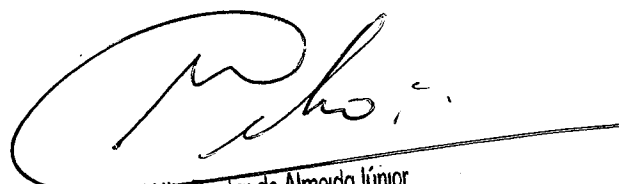

Hélio Dantas de Almeida Júnior
ENGENHEIRO CIVIL
CREA-CE 10015-D

PREFEITURA MUNICIPAL DE ARACOIABA-CE

Obra: PAVIMENTAÇÃO EM PEDRA TOSCA NO MUNICÍPIO DE ARACOIABA/CE

Local: CONTINUAÇÃO RUA FCO DEASSIS REGIS, GITIRANA, RUA JOSÉ PEREIRA E SILVA E LAGOA GRANDE ARACOIABA

MAPP.: 5385

Fonte: TABELA SEINFRA 027.1

B.D.I: 26,85%

Data de elaboração do orçamento: 10/12/2021

PLANILHA ORÇAMENTÁRIA: QUANTIDADES

ITEM	CÓDIGO	DISCRIMINAÇÃO DOS SERVIÇOS	UND	QUANTIDADE
	A	CONTINUAÇÃO DA RUA FRANCISCO DEASSIS REGIS		
01		ADMINISTRAÇÃO DA OBRA E PLACA DE OBRA		
1.1	COMP 1	ADMINISTRAÇÃO DA OBRA	MÊS	1,50
02		SERVIÇOS PRELIMINARES		
2.1	C2872	LOCAÇÃO DA OBRA COM AUXÍLIO TOPOGRÁFICO (ÁREA>5000 M2)	HA	0,05
2.2	C1937	PLACAS PADRÃO DE OBRA	M2	12,00
03		MOVIMENTO DE TERRA		
3.1	C3233	REGULARIZAÇÃO DO SUB-LEITO	M2	500,00
04		OBRAS DE DRENAGEM		
4.1	C0365	BANQUETA/ MEIO FIO DE CONCRETO MOLDADO NO LOCAL	M	210,00
05		PAVIMENTAÇÃO DO SISTEMA VIÁRIO		
		PAVIMENTAÇÃO		
5.1	C2896	PAVIMENTAÇÃO EM PEDRA TOSCA S/ REJUNTAMENTO (AGREGADO ADQUIRIDO)	M2	410,00
		SARJETA		
5.2	C1256	ESCAVAÇÃO MANUAL CAMPO ABERTO EM TERRA ATÉ 2M	M3	7,00
5.3	C0836	CONCRETO NÃO ESTRUTURAL PREPARO MANUAL	M3	7,00
06		LIMPEZA		
6.1	C3447	LIMPEZA DE PISO EM ÁREA URBANIZADA	M2	500,00
	B	GITIRANA		
01		ADMINISTRAÇÃO DA OBRA E PLACA DE OBRA		
1.1	COMP 1	ADMINISTRAÇÃO DA OBRA	MÊS	1,50

 Helio Dantas de Almeida
 ENGENHEIRO CIVIL
 CREA-CE 10015-D

PREFEITURA MUNICIPAL DE ARACOIABA-CE

Obra: PAVIMENTAÇÃO EM PEDRA TOSCA NO MUNICÍPIO DE ARACOIABA/CE

Local: CONTINUAÇÃO RUA FCO DEASSIS REGIS, GITIRANA, RUA JOSÉ PEREIRA E SILVA E LAGOA GRANDE ARACOIABA

MAPP.: 5385

Fonte: TABELA SEINFRA 027.1

B.D.I: 26,85%

Data de elaboração do orçamento: 10/12/2021

PLANILHA ORÇAMENTÁRIA: QUANTIDADES

ITEM	CÓDIGO	DISCRIMINAÇÃO DOS SERVIÇOS	UND	QUANTIDADE
02		SERVIÇOS PRELIMINARES		
2.1	C2872	LOCAÇÃO DA OBRA COM AUXÍLIO TOPOGRÁFICO (ÁREA>5000 M2)	HA	5.424,00
2.2	C1937	PLACAS PADRÃO DE OBRA	M2	0,00
03		MOVIMENTO DE TERRA		
3.1	C3233	REGULARIZAÇÃO DO SUB-LEITO	M2	5.424,00
04		OBRAS DE DRENAGEM		
4.1	C0365	BANQUETA/ MEIO FIO DE CONCRETO MOLDADO NO LOCAL	M	1.820,00
05		PAVIMENTAÇÃO DO SISTEMA VIÁRIO		
		PAVIMENTAÇÃO		
5.1	C2896	PAVIMENTAÇÃO EM PEDRA TOSCA S/ REJUNTAMENTO (AGREGADO ADQUIRIDO)	M2	4.610,40
		SARJETA		
5.2	C1256	ESCAVAÇÃO MANUAL CAMPO ABERTO EM TERRA ATÉ 2M	M3	63,28
5.3	C0836	CONCRETO NÃO ESTRUTURAL PREPARO MANUAL	M3	63,28
06		LIMPEZA		
6.1	C3447	LIMPEZA DE PISO EM ÁREA URBANIZADA	M2	5.424,00
C		RUA JOSÉ PEREIRA E SILVA, BAIRRO SÃO JOSE		
01		ADMINISTRAÇÃO DA OBRA E PLACA DE OBRA		
1.1	COMP 1	ADMINISTRAÇÃO DA OBRA	MÊS	1,50
02		SERVIÇOS PRELIMINARES		
2.1	C2872	LOCAÇÃO DA OBRA COM AUXÍLIO TOPOGRÁFICO (ÁREA>5000 M2)	HA	544,00
2.2	C1937	PLACAS PADRÃO DE OBRA		0,00

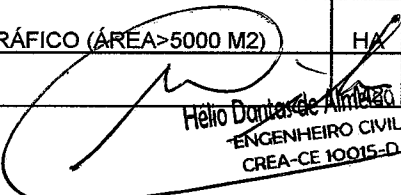
 Hélio Dantas de Almeida
 ENGENHEIRO CIVIL
 CREA-CE 10015-D

PREFEITURA MUNICIPAL DE ARACOIABA-CE

Obra: PAVIMENTAÇÃO EM PEDRA TOSCA NO MUNICÍPIO DE ARACOIABA/CE

Local: CONTINUAÇÃO RUA FCO DEASSIS REGIS, GITIRANA, RUA JOSÉ PEREIRA E SILVA E LAGOA GRANDE ARACOIABA

MAPP.: 5385

Fonte: TABELA SEINFRA 027.1

B.D.I: 26,85%

Data de elaboração do orçamento: 10/12/2021

PLANILHA ORÇAMENTÁRIA: QUANTIDADES

ITEM	CÓDIGO	DISCRIMINAÇÃO DOS SERVIÇOS	UND	QUANTIDADE
03		MOVIMENTO DE TERRA		
3.1	C3233	REGULARIZAÇÃO DO SUB-LEITO	M2	544,00
04		OBRAS DE DRENAGEM		
4.1	C0365	BANQUETA/ MEIO FIO DE CONCRETO MOLDADO NO LOCAL	M	280,00
05		PAVIMENTAÇÃO DO SISTEMA VIÁRIO		
		PAVIMENTAÇÃO		
5.1	0	PAVIMENTAÇÃO EM PEDRA TOSCA S/ REJUNTAMENTO (AGREGADO ADQUIRIDO)	M2	421,60
		SARJETA		
5.2	C1256	ESCAVAÇÃO MANUAL CAMPO ABERTO EM TERRA ATÉ 2M	M3	9,52
5.3	C0836	CONCRETO NÃO ESTRUTURAL PREPARO MANUAL	M3	9,52
06		LIMPEZA		
6.1	C3447	LIMPEZA DE PISO EM ÁREA URBANIZADA	M2	544,00
	D	LAGOA GRANDE		
01		ADMINISTRAÇÃO DA OBRA E PLACA DE OBRA		
1.1	COMP 1	ADMINISTRAÇÃO DA OBRA	MÊS	1,50
02		SERVIÇOS PRELIMINARES		
2.1	C2872	LOCAÇÃO DA OBRA COM AUXÍLIO TOPOGRÁFICO (ÁREA>5000 M2)	HA	1.815,00
2.2	C1937	PLACAS PADRÃO DE OBRA	M2	
03		MOVIMENTO DE TERRA		
3.1	C3233	REGULARIZAÇÃO DO SUB-LEITO	M2	1.815,00

Hélio Dantas de Almeida Júnior
 ENGENHEIRO CIVIL
 CREA-CE 10015-D

PREFEITURA MUNICIPAL DE ARACOIABA-CE

Obra: PAVIMENTAÇÃO EM PEDRA TOSCA NO MUNICÍPIO DE ARACOIABA/CE

Local: CONTINUAÇÃO RUA FCO DEASSIS REGIS, GITIRANA, RUA JOSÉ PEREIRA E SILVA E LAGOA GRANDEARACOIABA

MAPP.: 5385

Fonte: TABELA SEINFRA 027.1

B.D.I: 26,85%

Data de elaboração do orçamento: 10/12/2021

PLANILHA ORÇAMENTÁRIA: QUANTIDADES

ITEM	CÓDIGO	DISCRIMINAÇÃO DOS SERVIÇOS	UND	QUANTIDADE
04		OBRAS DE DRENAGEM		
4.1	C0365	BANQUETA/ MEIO FIO DE CONCRETO MOLDADO NO LOCAL	M	671,00
05		PAVIMENTAÇÃO DO SISTEMA VIÁRIO		
		PAVIMENTAÇÃO		
5.1	C2896	PAVIMENTAÇÃO EM PEDRA TOSCA S/ REJUNTAMENTO (AGREGADO ADQUIRIDO)	M2	1.518,00
		SARJETA		
5.2	C1256	ESCAVAÇÃO MANUAL CAMPO ABERTO EM TERRA ATÉ 2M	M3	23,10
5.3	C0836	CONCRETO NÃO ESTRUTURAL PREPARO MANUAL	M3	23,10
06		LIMPEZA		
6.1	C3447	LIMPEZA DE PISO EM ÁREA URBANIZADA	M2	1.815,00

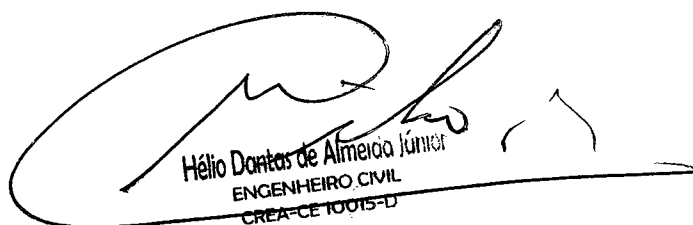
 Hélio Dantas de Almeida Júnior
 ENGENHEIRO CIVIL
 CREA-CE 10015-D

PREFEITURA MUNICIPAL DE ARACOIABA-CE

Obra: PAVIMENTAÇÃO EM PEDRA TOSCA NO MUNICÍPIO DE ARACOIABA/CE

Local: CONTINUAÇÃO RUA FCO DEASSIS REGIS, GITIRANA, RUA JOSÉ PEREIRA E SILVA E LAGOA GRANDEARACOIABA/CE

MAPP.: 5385

Fonte: TABELA SEINFRA 027.1

B.D.I.: 26,85%

Data de elaboração do orçamento: 10/12/2021

PLANILHA : RESUMO QUANTIDADES

ITEM	CÓDIGO	DISCRIMINAÇÃO DOS SERVIÇOS	UND	R1	R2	R3	R4	SOMA
		PAVIMENTAÇÃO						
01		ADMINISTRAÇÃO DA OBRA E PLACA DE OBRA						
1.1	COMP 1	ADMINISTRAÇÃO DA OBRA	MÊS	1,50	1,50	1,50	1,50	6,00
02		SERVIÇOS PRELIMINARES						
2.1	C2872	LOCAÇÃO DA OBRA COM AUXÍLIO TOPOGRÁFICO (ÁREA > 5000 M2)	HA	0,05	0,54	0,05	0,18	0,83
2.2	C1937	PLACAS PADRÃO DE OBRA	M2	12,00	0,00	0,00	0,00	12,00
03		MOVIMENTO DE TERRA						
3.1	C3233	REGULARIZAÇÃO DO SUB-LEITO	M2	500,00	5.424,00	544,00	1.815,00	8.283,00
04		OBRAS DE DRENAGEM						
4.1	C0365	BANQUETA/ MEIO FIO DE CONCRETO MOLDADO NO LOCAL	M	210,00	1.820,00	280,90	674,00	2.981,00

Handwritten signature
Helio Dutra de Almeida Junior
 ENGENHEIRO CIVIL
 CREA-CE 10015-D

PREFEITURA MUNICIPAL DE ARACOIABA-CE

Obra: PAVIMENTAÇÃO EM PEDRA TOSCA NO MUNICÍPIO DE ARACOIABA/CE

Local: CONTINUAÇÃO RUA FCO DEASSIS REGIS, GITIRANA, RUA JOSÉ PEREIRA E SILVA E LAGOA GRANDEARACOIABA/CE

MAPP.: 5385

Fonte: TABELA SEINFRA 027.1

B.D.I: 26,85%

Data de elaboração do orçamento: 10/12/2021

PLANILHA : RESUMO QUANTIDADES

ITEM	CÓDIGO	DISCRIMINAÇÃO DOS SERVIÇOS	UND	R1	R2	R3	R4	SOMA
05		PAVIMENTAÇÃO DO SISTEMA VIÁRIO						
		PAVIMENTAÇÃO						
5.1	C2896	PAVIMENTAÇÃO EM PEDRA TOSCA S/ REJUNTAMENTO (AGREGADO ADQUIRIDO)	M2	410,00	4.610,40	421,60	1.518,00	6.960,00
		SARJETA						
5.2	C1256	ESCAVAÇÃO MANUAL CAMPO ABERTO EM TERRA ATÉ 2M	M3	7,00	63,28	9,52	23,10	102,90
5.3	C0836	CONCRETO NÃO ESTRUTURAL PREPARO MANUAL	M3	7,00	63,28	9,52	23,10	102,90
06		LIMPEZA						
6.1	C3447	LIMPEZA DE PISO EM ÁREA URBANIZADA	M2	500,00	5.424,00	544,00	1.815,00	8.283,00

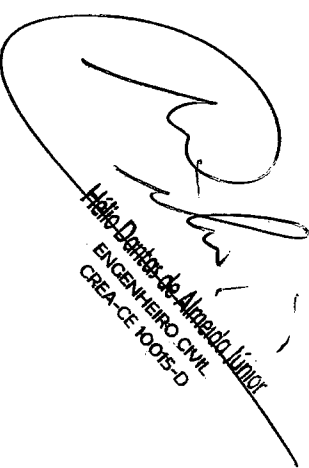
Hélio Dantas de Almeida Júnior
 ENGENHEIRO CIVIL
 CREA-CE 10015-D

PREFEITURA MUNICIPAL DE ARACOIABA-CE

Obra: PAVIMENTAÇÃO EM PEDRA TOSCA NO MUNICÍPIO DE ARACOIABA/CE

Local: CONTINUAÇÃO RUA FCO DEASSIS REGIS, GITIRANA, RUA JOSÉ PEREIRA E SILVA E LAGOA GRANDEARACOIABA/CE

MAPP.: 5385

Fonte: TABELA SEINFRA 027.1

B.D.I: 26,85%

Data de elaboração do orçamento: 10/12/2021

PLANILHA ORÇAMENTÁRIA- CONSOLIDADA

ITEM	CÓDIGO	DISCRIMINAÇÃO DOS SERVIÇOS	UND	QUANT.	PREÇO UNIT. SEM B.D.I	PREÇO UNIT. COM B.D.I	VALOR TOTAL COM B.D.I.
		PAVIMENTAÇÃO					
01		ADMINISTRAÇÃO DA OBRA E PLACA DE OBRA					R\$ 15.144,72
1.1	COMP 1	ADMINISTRAÇÃO DA OBRA	MÊS	6,00	1.989,85	2.524,12	R\$ 15.144,72
02		SERVIÇOS PRELIMINARES					R\$ 2.807,37
2.1	C2872	LOCAÇÃO DA OBRA COM AUXÍLIO TOPOGRÁFICO (ÁREA>5000 M2)	M2	0,83	476,51	604,45	R\$ 501,69
2.2	C1937	PLACAS PADRÃO DE OBRA	M2	12,00	151,47	192,14	R\$ 2.305,68
03		MOVIMENTO DE TERRA					R\$ 22.364,10
3.1	C3233	REGULARIZAÇÃO DO SUB-LEITO	M2	8.283,00	2,13	2,70	R\$ 22.364,10
04		OBRAS DE DRENAGEM					R\$ 89.996,39
4.1	C0365	BANQUETA/ MEIO FIO DE CONCRETO MOLDADO NO LOCAL	M	2.981,00	23,80	30,19	R\$ 89.996,39
05		PAVIMENTAÇÃO DO SISTEMA VIÁRIO					R\$ 382.355,11
		PAVIMENTAÇÃO					
5.1	C2896	PAVIMENTAÇÃO EM PEDRA TOSCA S/ REJUNTAMENTO (AGREGADO ADQUIRIDO)	M2	6.960,00	36,65	46,49	R\$ 323.570,40
		SARJETA					
5.2	C1256	ESCAVAÇÃO MANUAL CAMPO ABERTO EM TERRA ATÉ 2M	M3	102,90	45,56	57,79	R\$ 5.946,59
5.3	C0836	CONCRETO NÃO ESTRUTURAL PREPARO MANUAL	M3	102,90	404,80	513,49	R\$ 52.838,12
06		LIMPEZA					R\$ 12.258,84
6.1	C3447	LIMPEZA DE PISO EM ÁREA URBANIZADA	M2	8.283,00	1,17	1,48	R\$ 12.258,84

VALOR TOTAL DO ORÇAMENTO :

R\$ 524.926,53

QUINHENTOS E VINTE E TRÊS MIL E TREZENTOS E SESSENTA E DOIS REAIS E SETENTA E CINCO CENTAVOS



Hélio Dantas de Almeida Júnior
ENGENHEIRO CIVIL
CREA-CE 10015-D

PREFEITURA MUNICIPAL DE ARACOIABA-CE

Obra: PAVIMENTAÇÃO EM PEDRA TOSCA NO MUNICÍPIO DE ARACOIABACE

Local: CONTINUAÇÃO RUA FCO DEASSIS REGIS, GITIRANA, RUA JOSÉ PEREIRA E SILVA E LAGOA GRANDEARACOIABACE

MAPP: 5385

Fonte: TABELA SEINFRA 027.1

B.D.I.: 26,85%

Data de elaboração do orçamento: 10/12/2021

CRONOGRAMA FÍSICO-FINANCEIRO

CRONOGRAMA FÍSICO-FINANCEIRO			PERÍODO											
ITEM	DISC. DOS SERVIÇOS DO ORÇAMENTO	VALOR(R\$)	30		60		90		120		150		180	
			DIAS	VALOR	DIAS	VALOR	DIAS	VALOR	DIAS	VALOR	DIAS	VALOR	DIAS	VALOR
1	ADMINISTRAÇÃO DA OBRA E PLACA DE OBRA	R\$ 15.144,72	2.524,62	16,67%	2.524,62	16,67%	2.524,62	16,67%	2.524,62	16,67%	2.524,62	16,67%	2.521,60	16,65%
2	SERVIÇOS PRELIMINARES	R\$ 2.807,37	467,99	16,67%	467,99	16,67%	467,99	16,67%	467,99	16,67%	467,99	16,67%	467,43	16,65%
3	MOVIMENTO DE TERRA	R\$ 22.364,10	3.728,10	16,67%	3.728,10	16,67%	3.728,10	16,67%	3.728,10	16,67%	3.728,10	16,67%	3.723,62	16,65%
4	OBRAS DE DRENAGEM	R\$ 89.996,39	15.002,40	16,67%	15.002,40	16,67%	15.002,40	16,67%	15.002,40	16,67%	15.002,40	16,67%	14.984,40	16,65%
5	PAVIMENTAÇÃO DO SISTEMA VIÁRIO	R\$ 382.355,11	63.738,60	16,67%	63.738,60	16,67%	63.738,60	16,67%	63.738,60	16,67%	63.738,60	16,67%	63.662,13	16,65%
6	LIMPEZA	R\$ 12.258,84	2.043,55	16,67%	2.043,55	16,67%	2.043,55	16,67%	2.043,55	16,67%	2.043,55	16,67%	2.041,10	16,65%
TOTAL GERAL COM B.D.I.			87.505,25	16,67%	87.505,25	16,67%	87.505,25	16,67%	87.505,25	16,67%	87.505,25	16,67%	87.400,27	16,65%
TOTAL GERAL ACUMULADO COM B.D.I.			87.505,25	16,67%	175.010,51	33,34%	262.515,76	50,01%	350.021,01	66,69%	437.526,26	83,35%	524.926,53	100,00%

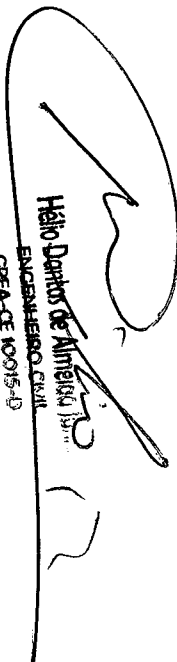

Hélio Dantas de Almeida

 ENGENHEIRO CIVIL

PREFEITURA MUNICIPAL DE ARACOIABA-CE

Obra: PAVIMENTAÇÃO EM PEDRA TOSCA NO MUNICÍPIO DE ARACOIABA/CE

Local: CONTINUAÇÃO RUA FCO DEASSIS REGIS, GITIRANA, RUA JOSÉ PEREIRA E SILVA E LAGOA GRANDEARACOIABA/CE

MAPP: 5385

Fonte: TABELA SEINFRA 027.1

Data de elaboração do orçamento: 10/12/2021

PLANILHA DE COMPOSIÇÃO ANALÍTICA DA TAXA DE BDI (SERVIÇO)

ITEM	CÓD.	VALORES ADOTADOS	%
1.0	(AC)	ADMINISTRAÇÃO CENTRAL	4,00%
2.0	(S+G)	SEGURO+ GARANTIAS CONTRATUIAS	0,80%
3.0	(R)	RISCOS	1,27%
4.0	(DF)	DESPESAS FINANCEIRAS	1,23%
5.0	(L)	LUCRO	7,33%
6.0		IMPOSTOS	9,15%
		PIS	0,65%
		COFINS	3,00%
		ISSQN	1,00%
		CPRB	4,50%
$\text{BDI} = \frac{(1+AC+S+R+G)(1+DF)(1+L) - 1}{(1-I)}$			26,85%
B.D.I. (BENEFÍCIOS E DESPESAS INDIRETAS SERVIÇOS) ADOTADO:			26,85%

ACÓRDÃO TCU AC-2622-37/13-P DE 09/2013 (UTILIZADO NO DAE A PARTIR DE 20/02/2014) PARA OBRAS COM DESONERAÇÃO

O ISS COBRADO PELA PREFEITURA MUNICIPAL DE ARACOIABA É DE 1,00 % SOBRE O VALOR DOS SERVIÇOS

Hédio Dantas de Almeida Júnior
ENGENHEIRO CIVIL
CREA-CE 10015-D

PREFEITURA MUNICIPAL DE ARACOIABA-CE		
Obra: PAVIMENTAÇÃO EM PEDRA TOSCA NO MUNICÍPIO DE ARACOIABA/CE		
Local: CONTINUAÇÃO RUA FCO DEASSIS REGIS, GITIRANA, RUA JOSÉ PEREIRA E SILVA E LAGOA GRANDE ARACOIABA/CE		
APP: 5385		
Fonte: TABELA SEINFRA 027.1		
B.D.I:	26,85%	
Data de elaboração do orçamento: 10/12/2021		
RUAS		
		VALOR (R\$)
1	CONTINUAÇÃO DA RUA FRANCISCO DEASSIS REGIS	R\$33.825,63
2	GITIRANA	R\$328.432,62
3	RUA JOSÉ PEREIRA E SILVA, BAIRRO SÃO JOSE	R\$35.796,10
4	LAGOA GRANDE	R\$111.721,38
	ADMINISTRAÇÃO DA OBRA	R\$15.144,72
		R\$524.926,53

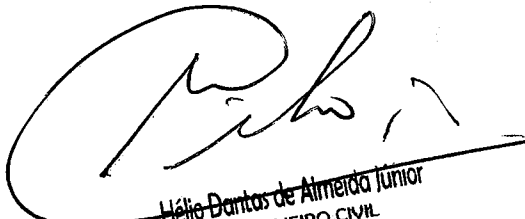
 Hélio Dantas de Almeida Junior
 ENGENHEIRO CIVIL
 CREA-CE 10015-D

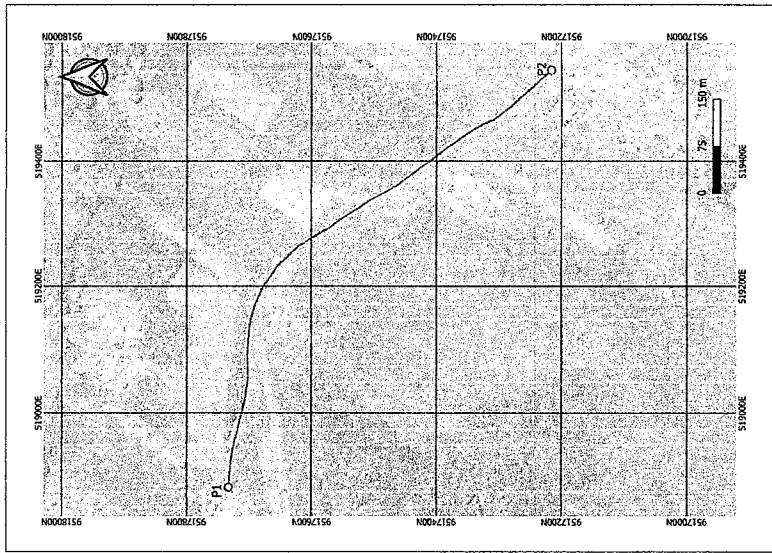

10 PLANTA DE LOCALIZAÇÃO

PONTOS (UTM SIRGAS 2000)

ZONA	E (m)	S (m)
24S	518883,2472	951733,0958
P1	519545,2870	951717,2050
P2		

Helo Dantas de Almeida Junior
ENGENHEIRO CIVIL
 CREA-CE 10075-D

PROJETO DE PAVIMENTAÇÃO EM PEDRA TORÇA NO MUNICÍPIO DE ARACOIABA - MAPP 5385 - ARACOIABA - CE

GOVERNO MUNICIPAL
ARACOIABA
 GOV. CE 10075-D

CONTEÚDO:
 01 - PLANOS DE LOCALIZAÇÃO
 02 - PLANOS DE ALINHAMENTO
 03 - PLANOS DE SEÇÃO TRANSVERSAL

ESCALA:
 PLANOS DE LOCALIZAÇÃO: 1:5000
 PLANOS DE ALINHAMENTO: 1:500
 PLANOS DE SEÇÃO TRANSVERSAL: 1:20

PARÂMETRO: 02

DATA: 04/05/2024

PROJETO: PAVIMENTAÇÃO EM PEDRA TORÇA NO MUNICÍPIO DE ARACOIABA - MAPP 5385 - ARACOIABA - CE

PROJETADE: HELO DANTAS DE ALMEIDA JUNIOR

PROJETO: PAVIMENTAÇÃO EM PEDRA TORÇA NO MUNICÍPIO DE ARACOIABA - MAPP 5385 - ARACOIABA - CE

PROJETADE: HELO DANTAS DE ALMEIDA JUNIOR

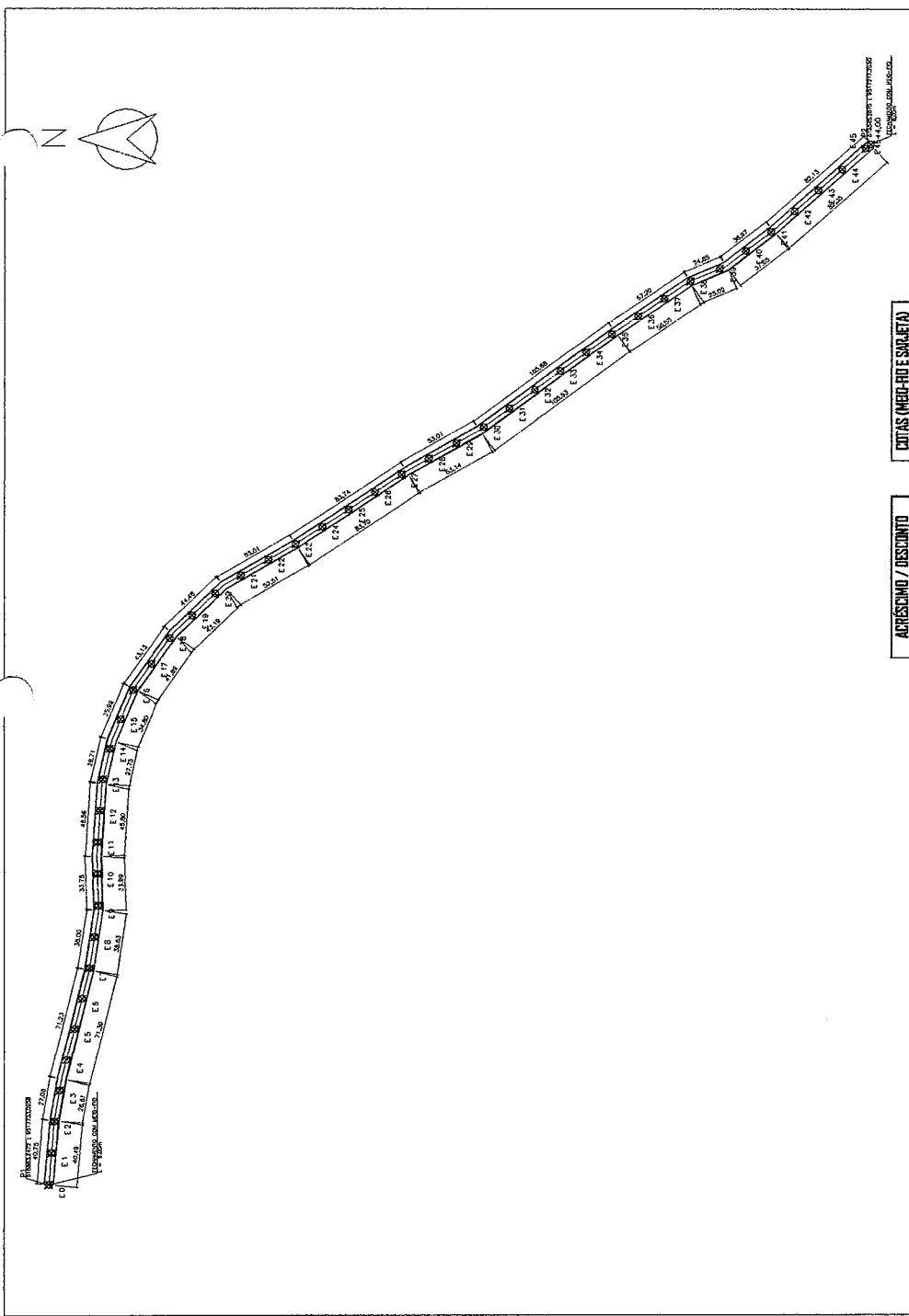

01 ESTADOS PAVIMENTAÇÃO

COTAS (MÉDIA-RIE SARELETA)		TOTAL (m)
TRECHO	ESL (m)	
1	40,75	40,49
2	27,08	26,61
3	71,23	71,30
4	38,00	38,85
5	33,75	33,99
6	46,58	45,80
7	28,71	27,75
8	35,99	34,80
9	43,13	41,89
10	44,43	43,19
11	53,01	52,51
12	83,74	83,71
13	53,01	53,14
14	05,68	05,53
15	57,21	58,51
16	24,85	25,02
17	38,97	37,85
18	82,13	82,35
TOTAL	903,27	900,73

ACRÉSCIMO / DESCONTO	
TIPO	MÉDIA-RIE SARELETA
DESCONTO	0,00
ACRÉSCIMO	2,00
TOTAL	2,00

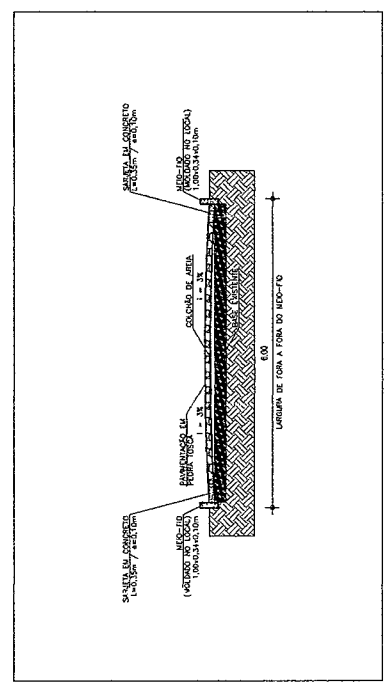

02 SEÇÃO TRANSVERSAL

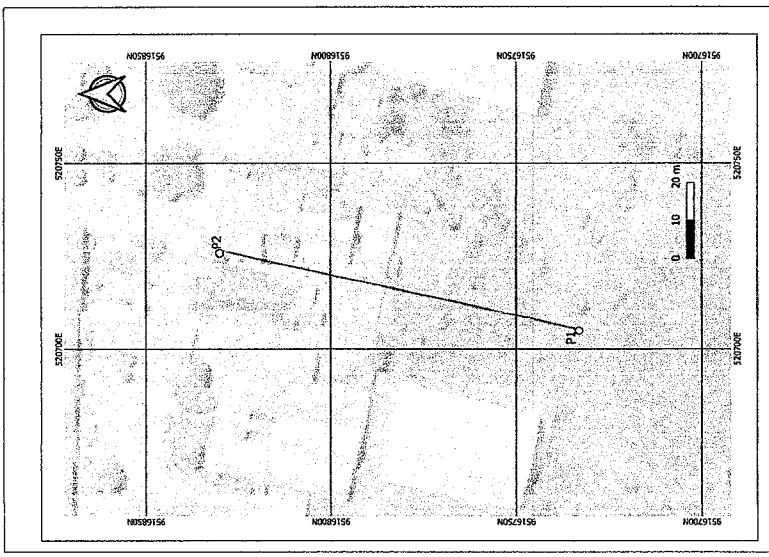
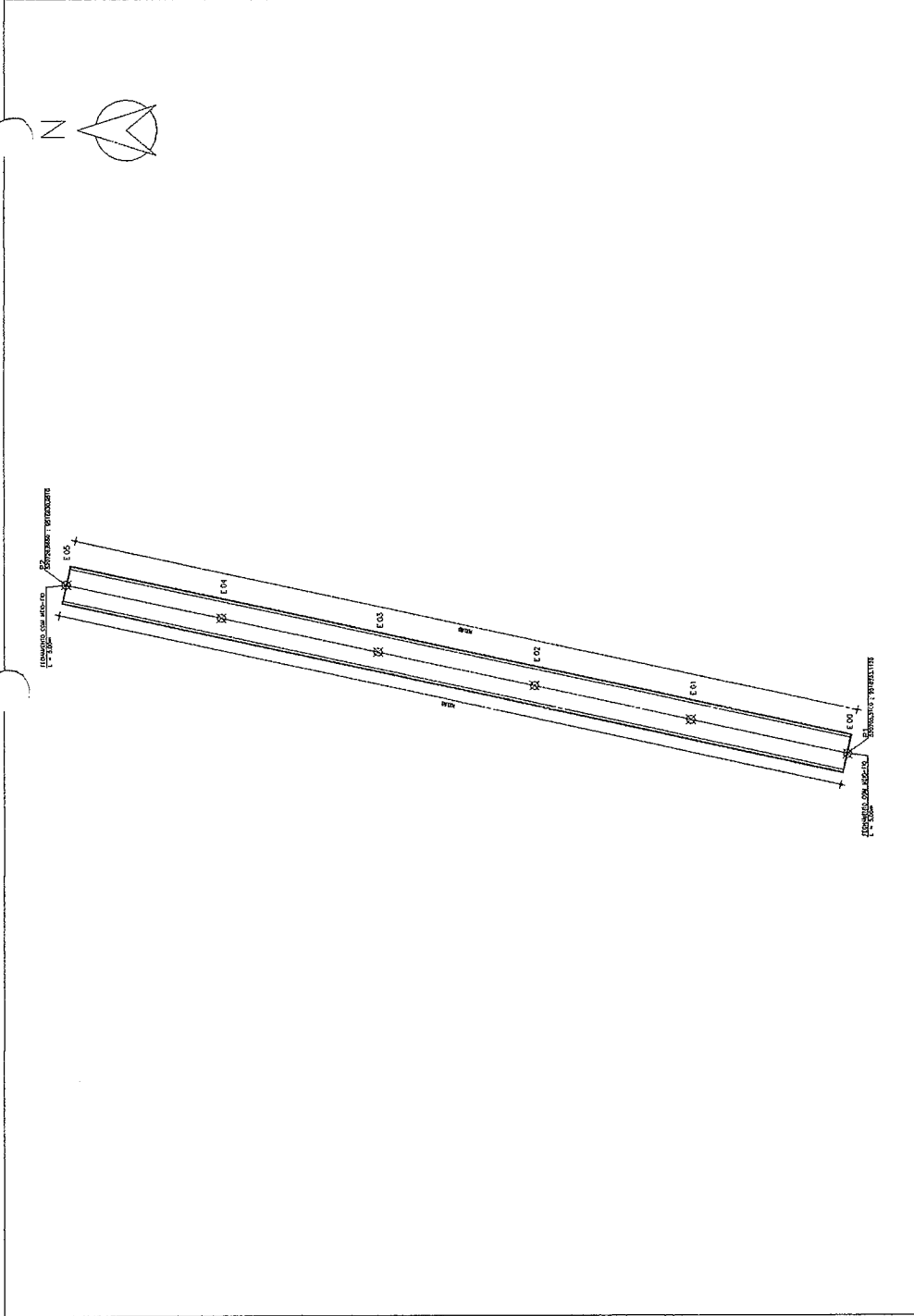

01 PLANTA DE LOCALIZAÇÃO

PONTO

PONTO

PONTO

PONTOS (UTM SIRGAS 2000)	
ZONA 24S	
PONTOS	S (m)
P1	520705,3100 9516733,1120
P2	520726,8650 9516830,9310

(02) PLANTA DE LOCALIZAÇÃO

Helio Dantas de Almeida Junior
ENGENHEIRO CIVIL
CREA-CE 10015-D

03 ESTACAS PAVIMENTAÇÃO

TRECHO	COTAS (MEIO-FIO E SARJETÁ)	
	ESBO (m)	BR (m)
01	100,00	100,00
	0,00	0,00
	0,00	0,00
TOTAL	100,00	100,00
(m)		200,00

ADCRESCIMO / DESESCIMO	
TIPO	MEIO-FIO SARJETÁ
DESESCIMO	0,00
ADCRESCIMO	10,00
TOTAL	10,00

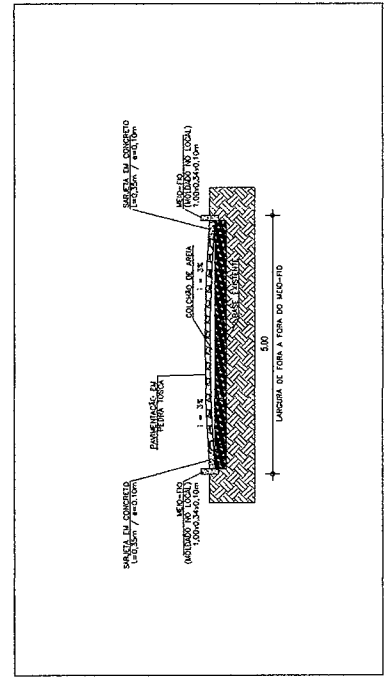

PROJETO DE PAVIMENTAÇÃO EM PEDRA TORÇA NO MUNICÍPIO DE ARACCOIABA - MAPA 6385 - ARACCOIABA - CE

05

06

07

08

09

10

11

12

13

14

15

16

17

18

19

20

21

22

23

24

25

26

27

28

29

30

31

32

33

34

35

36

37

38

39

40

41

42

43

44

45

46

47

48

49

50

51

52

53

54

55

56

57

58

59

60

61

62

63

64

65

66

67

68

69

70

71

72

73

74

75

76

77

78

79

80

81

82

83

84

85

86

87

88

89

90

91

92

93

94

95

96

97

98

99

00

01

02

03

04

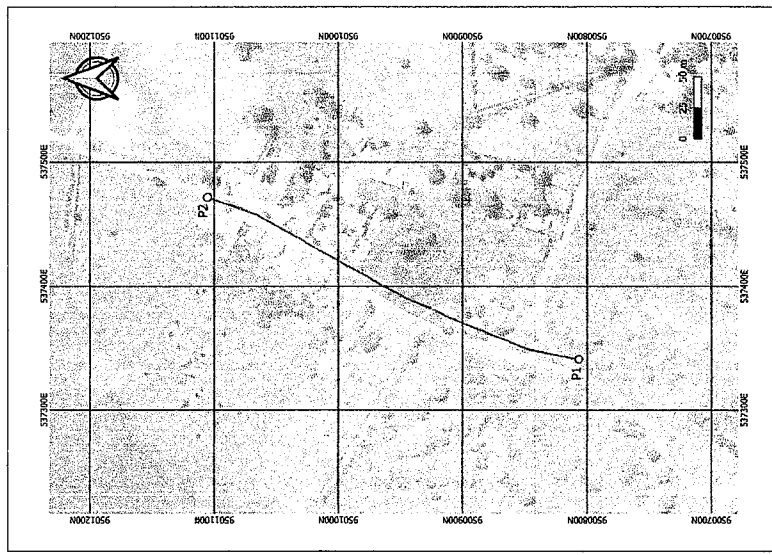

PLANTA DE LOCALIZAÇÃO
FERRUGEM

PONTOS (UTM SIRGAS 2000)
ZONA 24 S

PONTOS	E (m)	S (m)
P1	537340,0880	9500605,7080
P2	537472,4520	9501105,8620

Handwritten signature: Heli Dantas de Almeida Junior
 CREA-CE 7045-D
 ENGENHEIRO CIVIL

PROJETO DE FUNDAMENTAÇÃO EM PEDRA TOSCANA MUNICÍPIO DE ARACÓJIBA - PIAPF 3883 - ARACÓJIBA - CE

NOME DO PROJETO: FUNDAMENTAÇÃO EM PEDRA TOSCANA
 LOCAL: LITORAL NOROCCIDENTAL - ARACÓJIBA - CE
 DATA: 12/08/2024
 CLIENTE: CONSTRUTORA LUCAS LIMA
 PROJETO: LITORAL NOROCCIDENTAL - ARACÓJIBA - CE
 ARQUITETO: Heli Dantas de Almeida Junior
 ENGENHEIRO CIVIL: CREA-CE 7045-D

ESCALA: 1:50
 FOLHA: 04
 DE: 04
 DE: 04
 DE: 04

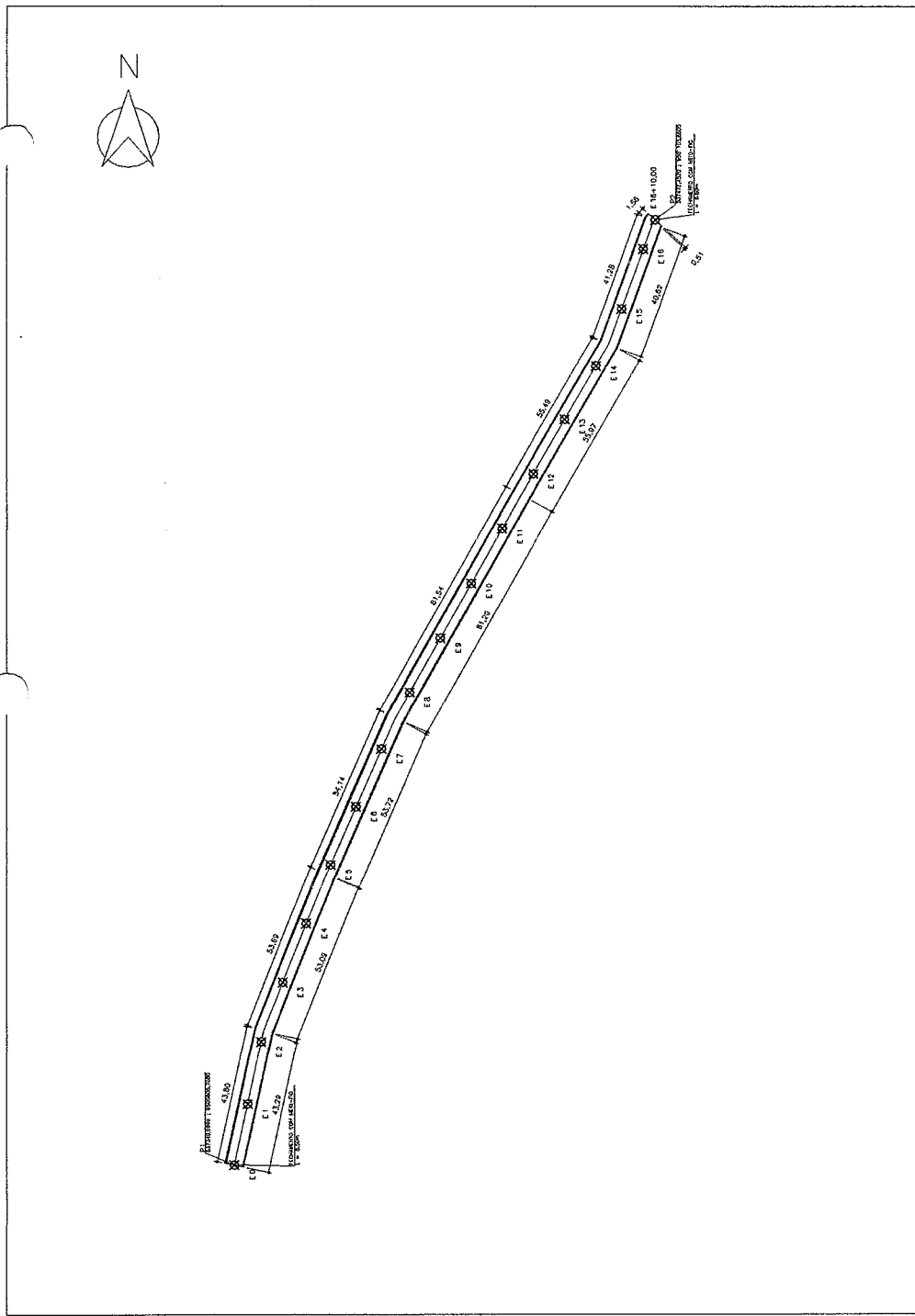

ESTADOS PAVIMENTAÇÃO

COTAS (MÉDIA-RIDE SARGETA)	
TRECHO	DIR (m)
01	43,28
	53,09
	53,72
	61,20
	55,97
	40,62
TOTAL	328,40
	660,00

ACRESCIMOS / DESCONTOS	
TIPO	MÉDIA-RIDE SARGETA
DESCONTO	0,00
ACRESCIMOS	0,00
TOTAL	0,00

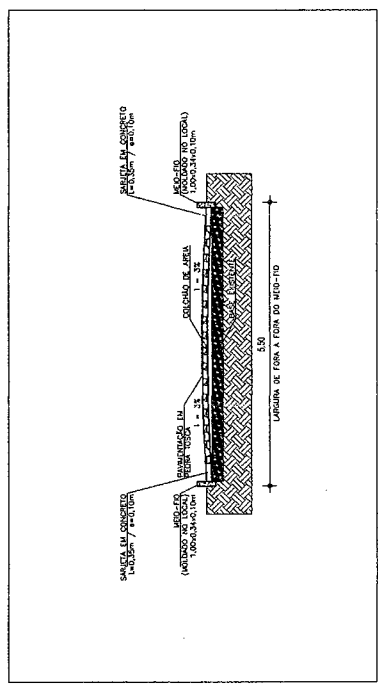

PERFIL TRANSVERSAL

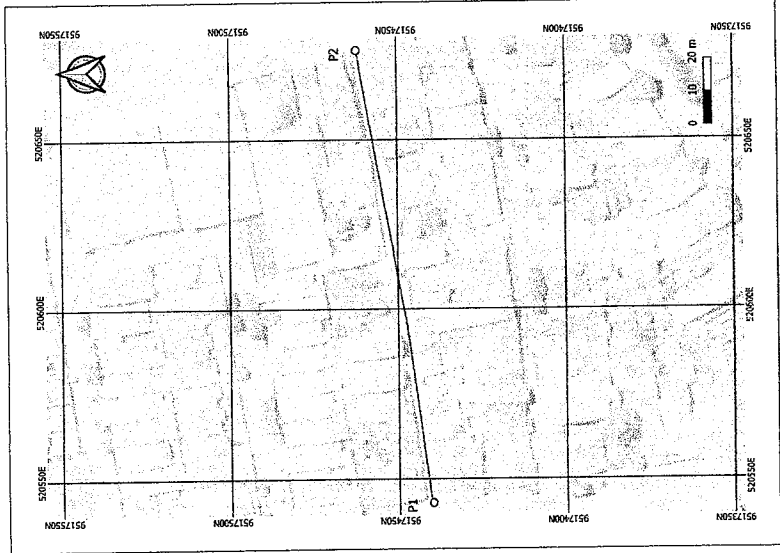

(18) PLANTA DE LOCALIZAÇÃO
TRAV. 24

PONTOS (UTM SIRGAS 2000)
ZONA 24 S

PONTOS	E (m)	S (m)
P1	520542,7190	9517440,0100
P2	520677,4100	9517462,1640

Meio Dutos de Alameda
ENGENHEIRO CIVIL
CREA-CE 1005-D

(17) ESTACAS PAVIMENTAÇÃO

COTAS (MED-FIO E SARJETA)	TRECHO	ESLO (m)	DIR (m)
01		52,96	58,05
		82,57	83,02
		0,00	0,00
TOTAL		135,53	136,07
			272,00

ACRESCIMTO / DESCONTTO	TIPO	MED-FIO	SARJETA
DESCONTTO		0,00	0,00
ACRESCIMTO		8,00	0,00
TOTAL		8,00	0,00

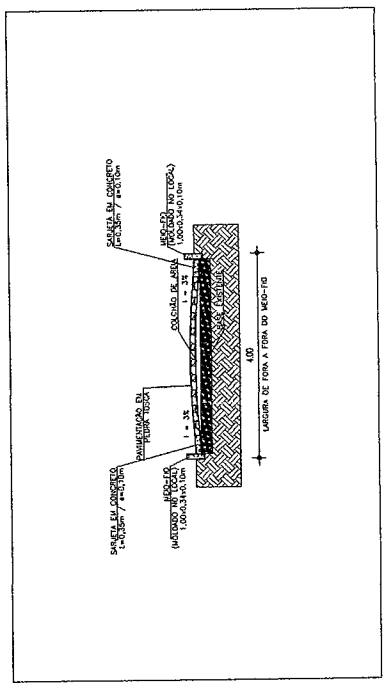
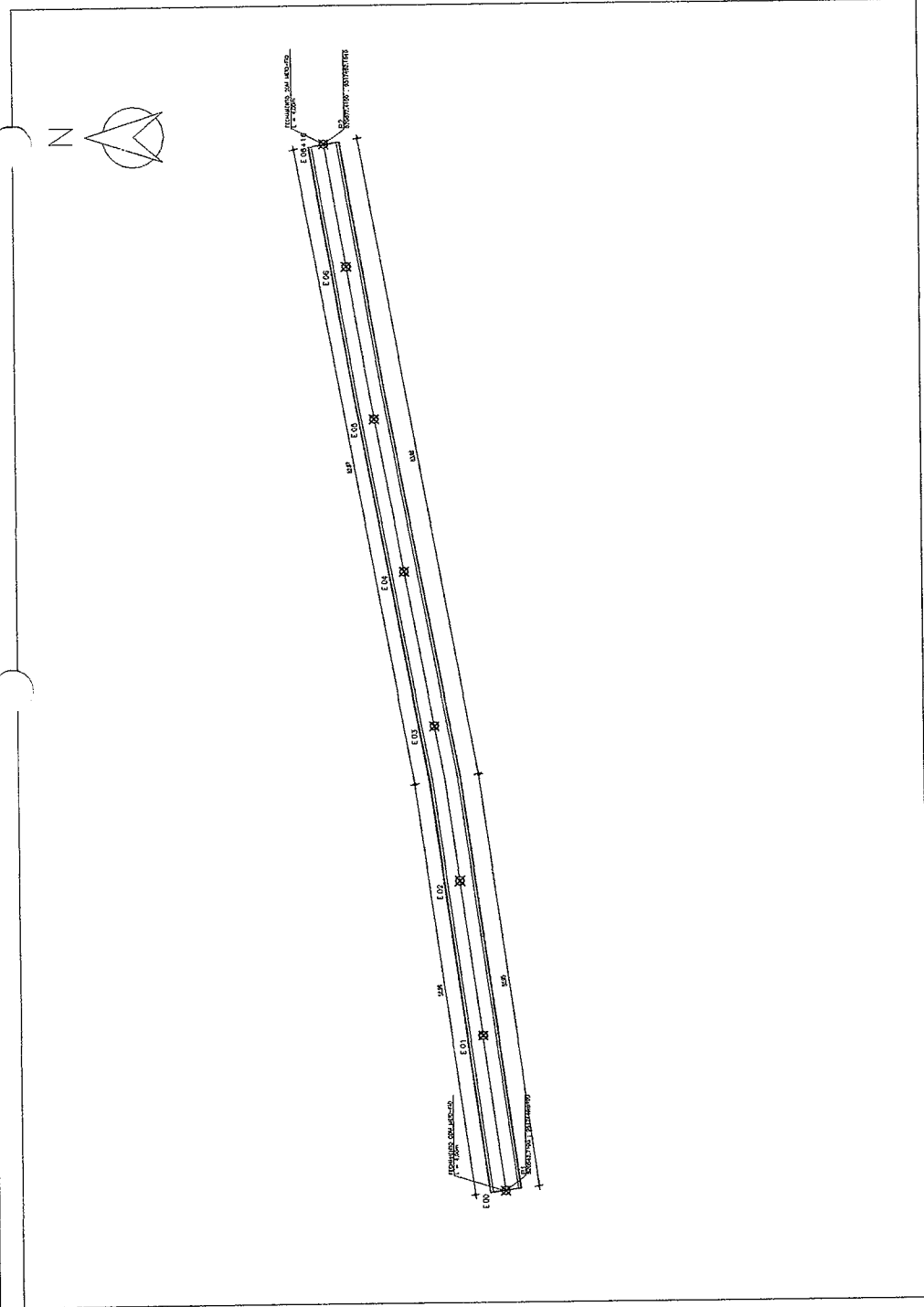

PROJETO DE PAVIMENTAÇÃO EM PEDRA TOSCA NO MUNICÍPIO DE ARACOIABA - MAPP 5385 - ARACOIABA - CE

ARACOIABA
 GOV. DO ESTADO DE PERNAMBUCO
 PREFEITURA MUNICIPAL DE ARACOIABA

PROJETO DE PAVIMENTAÇÃO EM PEDRA TOSCA NO MUNICÍPIO DE ARACOIABA - MAPP 5385 - ARACOIABA - CE

ESCALA: 1:1000

DATA: 24/08/10

PROJETO: 03

FOLHA: 04

Helio Dantas de Almeida Junior
ENGENHEIRO CIVIL
CREA-CE 10015-D

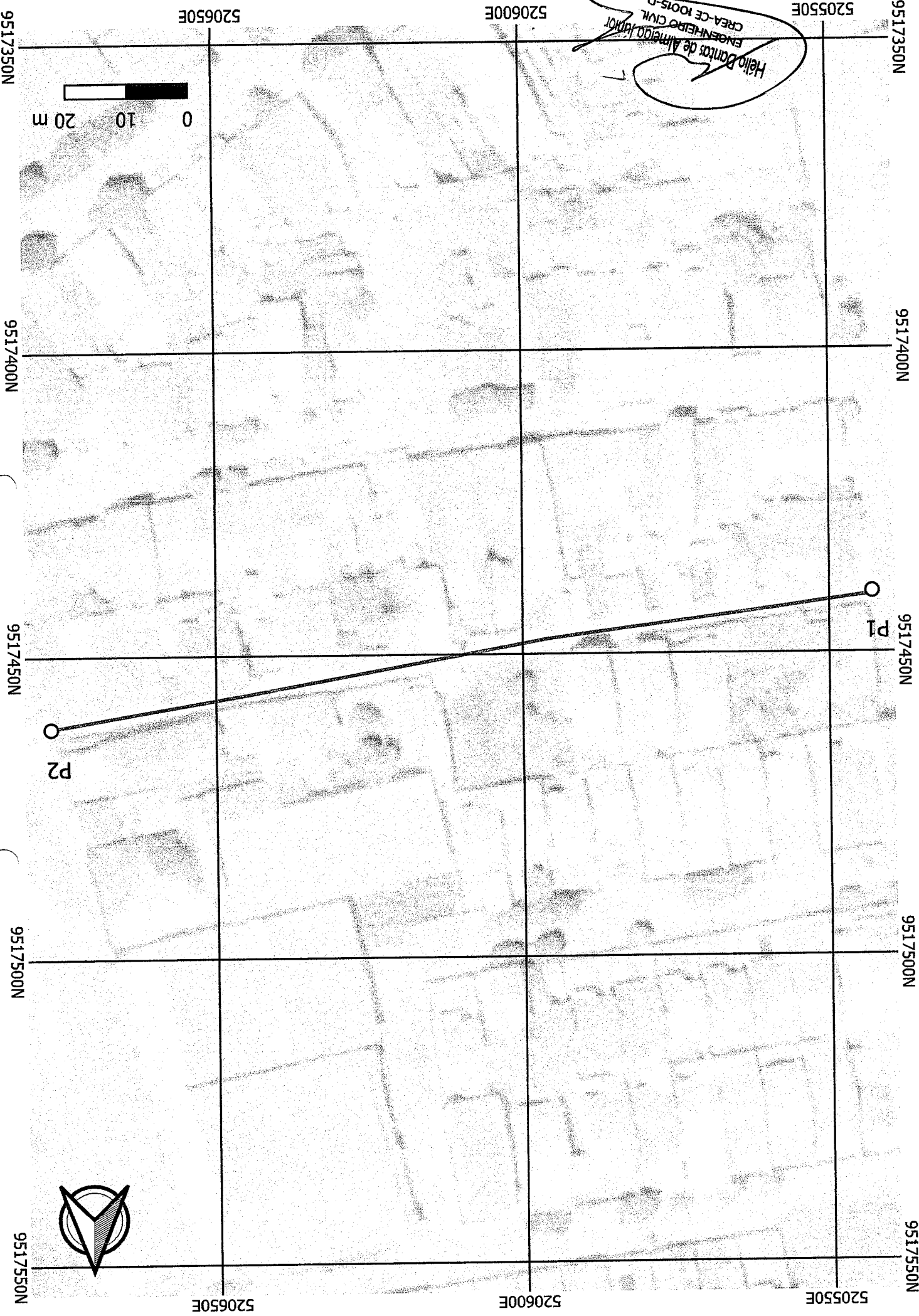

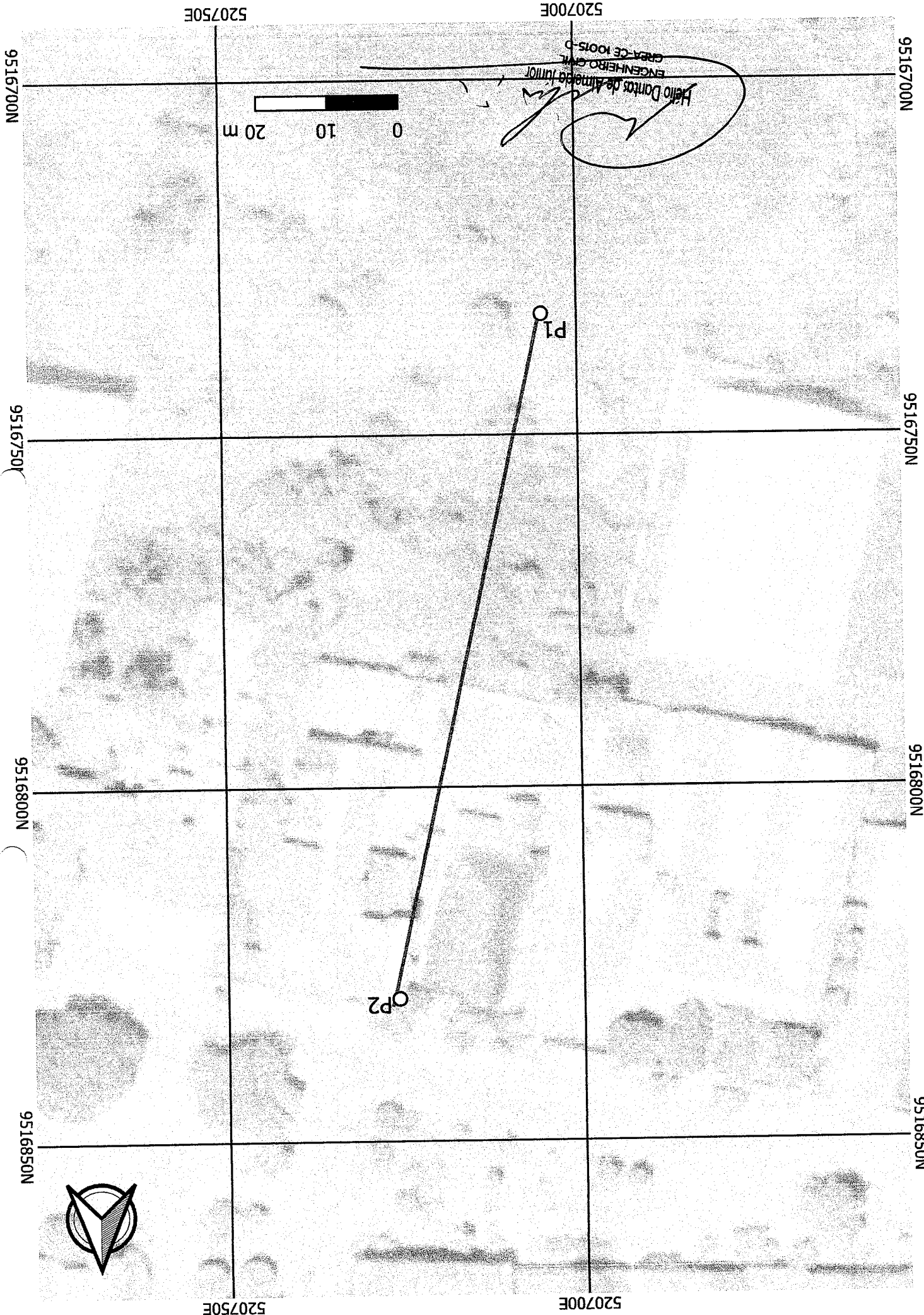

Helio Dantas de Almeida Junior
ENGENHEIRO CIVIL
CREA-CE 10015-D

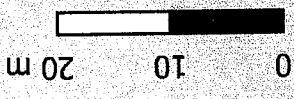

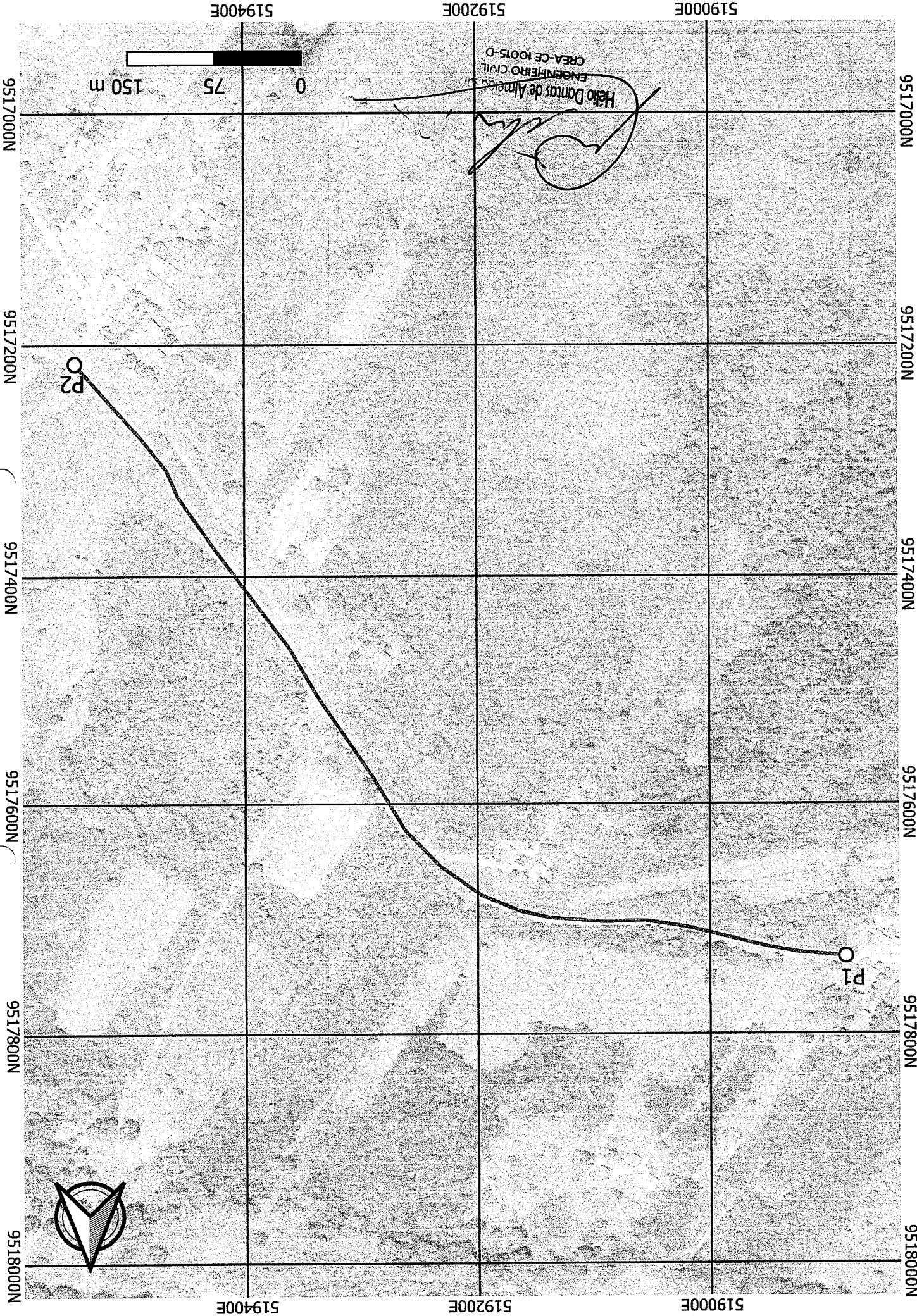

Helo Dantas de Almeida
ENGENHEIRO CIVIL
CREA-CE 10015-D



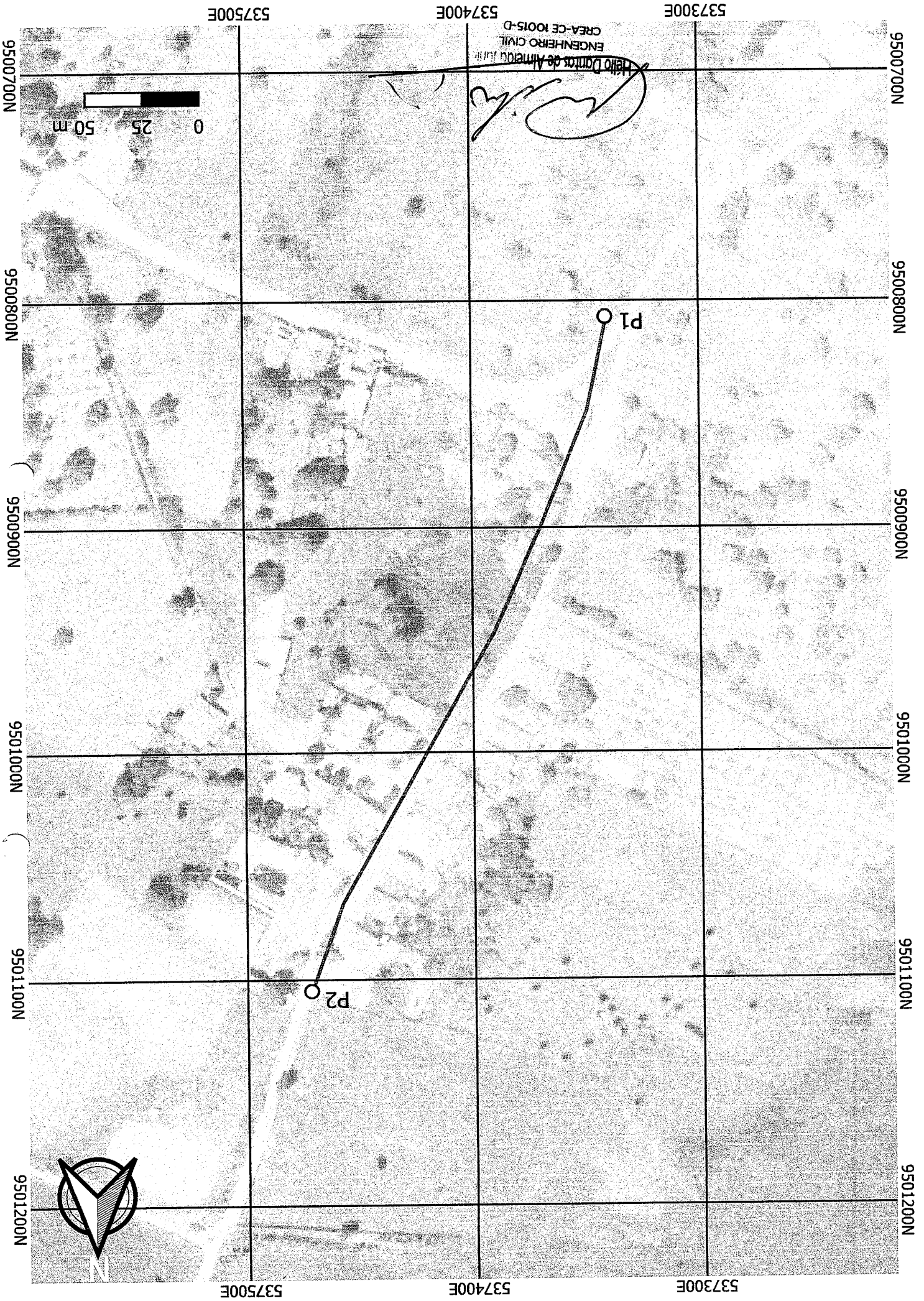

PREFEITURA MUNICIPAL DE ARACOIABA-CE

Obra: PAVIMENTAÇÃO EM PEDRA TOSCA NO MUNICÍPIO DE ARACOIABA/CE

Local: CONTINUAÇÃO RUA FCO DE ASSIS REGIS, GITIRANA, RUA JOSÉ PEREIRA E SILVA E LAGOA GRANDE ARACOIABA/CE

MAPP.: 5385

Fonte: TABELA SEINFRA 027.1

B.D.I:

Data de elaboração do orçamento: 10/12/2021

PLANILHA : CALCULO DA ADMINISTRAÇÃO

ITEM	CÓDIGO	DISCRIMINAÇÃO DOS SERVIÇOS	UND	QUANT.	PREÇO UNIT. SEM B.D.I	VALOR TOTAL COM B.D.I.
		PAVIMENTAÇÃO				
01		ADMINISTRAÇÃO DA OBRA E PLACA DE OBRA				R\$ 0,00
1.1	COMP 1	ADMINISTRAÇÃO DA OBRA	MÊS	0,00		R\$ 0,00
						R\$ 2.213,14
02		SERVIÇOS PRELIMINARES				
2.1	C2872	LOCAÇÃO DA OBRA COM AUXÍLIO TOPOGRÁFICO (ÁREA > 5000 M2)	M2	0,83	476,51	R\$ 395,50
2.2	C1937	PLACAS PADRÃO DE OBRA	M2	12,00	151,47	R\$ 1.817,64
						R\$ 17.642,79
03		MOVIMENTO DE TERRA				
3.1	C3233	REGULARIZAÇÃO DO SUB-LEITO	M2	8.283,00	2,13	R\$ 17.642,79
						R\$ 70.947,80
04		OBRAS DE DRENAGEM				
4.1	C0365	BANQUETA/ MEIO FIO DE CONCRETO MOLDADO NO LOCAL	M	2.981,00	23,80	R\$ 70.947,80
						R\$ 301.426,04
05		PAVIMENTAÇÃO DO SISTEMA VIÁRIO				
23 - CONJUNTO COH		PAVIMENTAÇÃO				
5.1	C2896	PAVIMENTAÇÃO EM PEDRA TOSCA S/ REJUNTAMENTO C/ AGREGADO ADQUIRIDO	M2	6.960,00	36,65	R\$ 255.084,00
		SARJETA				
5.2	C1256	ESCAVAÇÃO MANUAL CAMPO ABERTO EM TERRA ATÉ 2M	M3	102,90	45,56	R\$ 4.688,12
5.3	C0836	CONCRETO NÃO ESTRUTURAL PREPARO MANUAL	M3	102,90	404,80	R\$ 41.653,92
						R\$ 9.691,11
06		LIMPEZA				
6.1	C3447	LIMPEZA DE PISO EM ÁREA URBANIZADA	M2	8.283,00	1,17	R\$ 9.691,11
CUSTO DA OBRA SEM B.D.I.						R\$ 401.920,88
ADMINISTRAÇÃO É IGUAL A 2,97% DO CUSTO DA OBRA SEM B.D.I. PARA 6 MESES DE OBRA:						
R\$ 401.920,88 X 2,97% =						R\$ 11.939,07
CUSTO DA ADMINISTRAÇÃO MÊS						
R\$ 11.939,07 / 6,00 =						R\$1.989,85
FUNTE	CÓDIGO	DESCRIÇÃO	UN.	QUANT.	R\$ UNIT	R\$ TOTAL
SEINFRA	18583	ENGENHEIRO CIVIL PLENO	H/MÊS	0,56	15.760,90	8.826,10
SEINFRA	18590	ENCARREGADO GERAL / MESTRE DE OBRA	H/MÊS	0,56	5.558,87	3.112,97
						11.939,07

Hélio Dantas de Almeida Júnior
 ENGENHEIRO CIVIL
 CREA-CE 10015-D

MEMÓRIA DE CÁLCULO DOS QUANTITATIVOS

MAPP: 5385

RESUMO QUANTIDADES

DADOS DA RUA		UNID.	R1	R2	R3	R4
C2672	LOCAÇÃO DA OBRA COM AUXÍLIO TOPOGRÁFICO (ÁREA >5000 M2)	HA	0,05	0,54	0,05	0,18
C3233	REGULARIZAÇÃO DO SUB-LEITO	M2	500,00	5.424,00	544,00	1.815,00
C0365	BAHQUETA/ MEIO FIO DE CONCRETO MOLDADO NO LOCAL	M	210,00	1.820,00	280,00	671,00
C2895	PAVIMENTAÇÃO EM PEDRA TOSCA SI REJUNTAMENTO C/ AGREGADO ADQUIRIDO	M2	410,00	4.610,40	421,60	1.518,00
C1256	ESCAVAÇÃO MANUAL CAMPO ABERTO EM TERRA ATÉ 2M	M3	7,00	63,28	9,52	23,10
C0835	CONCRETO NÃO ESTRUTURAL PREPARO MANUAL	M3	7,00	63,28	9,52	23,10
C3447	LIMPEZA DE PISO EM ÁREA URBANIZADA	M2	500,00	5.424,00	544,00	1.815,00

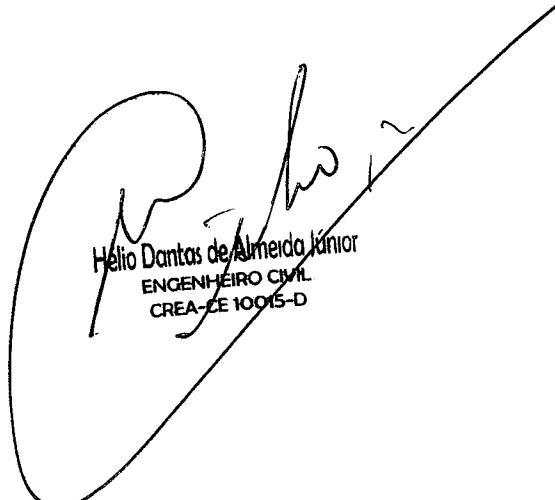

Helio Dantas de Almeida Júnior
ENGENHEIRO CIVIL
CREA-CE 10015-D

MEMÓRIA DE CÁLCULO DOS QUANTITATIVOS
MAPP: 5385

LAGOA GRANDE

DADOS DA RUA														
TRECHO	LARGURA 01		LARGURA 02		LADO ESQUERDO				LADO DIREITO					
	COMP. 01	COMP. 02	COMP. 01	COMP. 02	COMP. 01	COMP. 02	COMP. 01	COMP. 02	COMP. 01	COMP. 02	COMP. 01	COMP. 02	SOMA	
1	5,50	5,50	5,50	331,00					331,00	378,40				328,40
2									0,00					0,00
3									0,00					0,00
4									0,00					0,00
BARRETA LARGURA 0,33 ESPESSURA 0,10														

C2872 LOCACAO DA OBRA COM AUXILIO TOPOGRAFICO (AREA 36200 M2)														
TRECHO	LARG. 01	LARG. 02	LARG. MEDIA	COMP. 01	COMP. 02	COMP. MEDIO	AREA	AREA DE DESC. DE PAVIMENTACAO			AREA DE ACRESC. DE PAVIMENTACAO			QUANT. TOTAL PAVIMENTO
								SOMA			SOMA			
1	5,50	5,50	5,50	331,00	328,40	330,00	1.815,00	0,00			0,00			1.815,00
2	0,00	0,00	0,00	0,00	0,00	0,00	0,00	0,00			0,00			0,00
3	0,00	0,00	0,00	0,00	0,00	0,00	0,00	0,00			0,00			0,00
4	0,00	0,00	0,00	0,00	0,00	0,00	0,00	0,00			0,00			0,00
M2 1.815,00														

C2923 REGULARIZACAO DO GUBRILITO													
													M2
													1.815,00

C3345 BANDEJA MEIO FIO DE CONCRETO MOLDADO NO LOCAL														
PUNTO COMAR.	LADO ESQUERDO				LADO DIREITO				DESC. DE MEIO FIO		ACRESCIM. MEIO FIO P/ FECHAMENTO DE RUA		QUANT. TOTAL MEIO FIO	
	COMP. 01	COMP. 02	COMP. 01	COMP. 02	COMP. 01	COMP. 02	COMP. 01	COMP. 02	SOMA	SOMA	SOMA			
1	331,00								331,00	328,40			11,00	671,00
2									0,00				0,00	0,00
3									0,00	5,00	5,00		0,00	0,00
4									0,00	5,00	5,00		0,00	0,00
													671,00	

C2890 PAVIMENTACAO EM PEDRA TOSCA RIJUNTAMENTO C/ AGREGADO ADQUIRIDO														
TRECHO	LARG. 01	LARG. 02	LARG. MEDIA	COMP. 01	COMP. 02	COMP. MEDIO	AREA	AREA DE DESC. DE PAVIMENTACAO			AREA DE ACRESC. DE PAVIMENTACAO			QUANT. TOTAL PAVIMENTO
								SOMA			SOMA			
1	4,70	4,80	4,80	331,00	328,40	330,00	1.518,00	0,00			0,00		0,00	1.518,00
2	-0,70	-0,70	-0,70	0,00	0,00	0,00	0,00	0,00			0,00		0,00	0,00
3	-0,70	-0,70	-0,70	0,00	0,00	0,00	0,00	0,00			0,00		0,00	0,00
4	-0,70	-0,70	-0,70	0,00	0,00	0,00	0,00	0,00			0,00		0,00	0,00
M2 1.518,00														

BARRETA LARGURA 0,15 ESPESSURA 0,11													
													M3

C1758 ESCAVACAO MANUAL CAMPO ABERTO EM TERRA ATÉ 2M																
C0635 CONCRETO NÃO ESTRUTURAL PREPARO MANUAL																
TRECHO	COMPIMENTO LADO ESQUERDO				COMPIMENTO LADO DIREITO				DESC. DE BARRETA		ACRESCIM. DE BARRETA		COMP. TOTAL	VOLUME ESCAVACAO	VOLUME CONCRETO	
	COMP. 01	COMP. 02	COMP. 01	COMP. 02	COMP. 01	COMP. 02	COMP. 01	COMP. 02	SOMA	SOMA	SOMA					
1	331,00								331,00	328,40			0,00	659,00	23,10	23,10
2									0,00				0,00	0,00	0,00	0,00
3									0,00	5,00	5,00		0,00	5,00	0,00	0,00
4									0,00	5,00	5,00		0,00	5,00	0,00	0,00
													23,10	23,10		

C3447 LIMPEZA DE PISO EM AREA URBANIZADA													
													M2
													1.815,00

Hélio Dantas de Almeida Júnior
 ENGENHEIRO CIVIL
 CREA-CE 10015-D

PREFEITURA MUNICIPAL DE ARACOIABA-CE

Obra: PAVIMENTAÇÃO EM PEDRA TOSCA NO MUNICÍPIO DE ARACOIABA/CE

Local: CONTINUAÇÃO RUA FCO DEASSIS REGIS, GITIRANA, RUA JOSÉ PEREIRA E SILVA E LAGOA GRANDE ARACOIABA/CE

MAPP.: 5385

Fonte: TABELA SEINFRA 027.1

B.D.I: 26,85%

Data de elaboração do orçamento: 10/12/2021

ITEM	CÓDIGO	DISCRIMINAÇÃO DOS SERVIÇOS	UND	QUANT.	PREÇO UNIT. SEM B.D.I	PREÇO UNIT. COM B.D.I	VALOR TOTAL COM B.D.I.
		PAVIMENTAÇÃO					
01		ADMINISTRAÇÃO DA OBRA E PLACA DE OBRA					R\$ 0,00
1.1	COMP 1	ADMINISTRAÇÃO DA OBRA	MÉS			0,00	R\$ 0,00
02		SERVIÇOS PRELIMINARES					R\$ 108,80
2.1	C2872	LOCAÇÃO DA OBRA COM AUXÍLIO TOPOGRÁFICO (ÁREA>5000 M2)	HA	0,18	476,51	604,45	R\$ 108,80
2.2	C1937	PLACAS PADRÃO DE OBRA	M2				R\$ 0,00
03		MOVIMENTO DE TERRA					R\$ 4.900,50
3.1	C3233	REGULARIZAÇÃO DO SUB-LEITO	M2	1.815,00	2,13	2,70	R\$ 4.900,50
04		OBRAS DE DRENAGEM					R\$ 20.257,49
4.1	C0365	BANQUETA/ MEIO FIO DE CONCRETO MOLDADO NO LOCAL	M	671,00	23,80	30,19	R\$ 20.257,49
05		PAVIMENTAÇÃO DO SISTEMA VIÁRIO					R\$ 83.768,39
5.1	C2896	PAVIMENTAÇÃO EM PEDRA TOSCA S/ REJUNTAMENTO (AGREGADO ADQUIRIDO)	M2	1.518,00	36,65	46,49	R\$ 70.571,82
5.2	C1256	ESCAVAÇÃO MANUAL CAMPO ABERTO EM TERRA ATÉ 2M	M3	23,10	45,56	57,79	R\$ 1.334,95
5.3	C0836	CONCRETO NÃO ESTRUTURAL PREPARO MANUAL	M3	23,10	404,80	513,49	R\$ 11.861,62
06		LIMPEZA					R\$ 2.686,20
6.1	C3447	LIMPEZA DE PISO EM ÁREA URBANIZADA	M2	1.815,00	1,17	1,48	R\$ 2.686,20
VALOR TOTAL DO ORÇAMENTO :							R\$ 144.721,38

MEMÓRIA DE CÁLCULO DOS QUANTITATIVOS
MAPP: 5385

RUA JOSE PEREIRA E SILVA, BAIRRO SAO JOSE

DADOS DA RUA										
TRECHO	LARGURA 01	LARGURA 02	LADO ESQUERDO				SOMA	LADO DIREITO		
			COMP. 01	COMP. 02	COMP. MÉDIA	ÁREA		COMP. 01	COMP. 02	SOMA
1	4,05	4,05	135,83			135,83	544,00			135,83
2						0,00	0,00			0,00
3						0,00	0,00			0,00
4						0,00	0,00			0,00

C2872										HA	
LOCAÇÃO DA OBRA COM AUXÍLIO TOPOGRÁFICO (ÁREA > 5000 M2)										QUANT. TOTAL PAVIMENTO	
TRECHO	LARG. 01	LARG. 02	LARG. MÉDIA	COMP. 01	COMP. 02	COMP. MÉDIA	ÁREA	ÁREA DE DESC. DE PAVIMENTAÇÃO		SOMA	
1	4,05	4,05	4,05	135,83	135,83	135,83	544,00	0,00	0,00	0,00	544,00
2	0,00	0,00	0,00	0,00	0,00	0,00	0,00	0,00	0,00	0,00	0,00
3	0,00	0,00	0,00	0,00	0,00	0,00	0,00	0,00	0,00	0,00	0,00
4	0,00	0,00	0,00	0,00	0,00	0,00	0,00	0,00	0,00	0,00	0,00

ÁREA DE DESC. DE PAVIMENTAÇÃO		
X	=	0,00
X	=	0,00
X	=	0,00
X	=	0,00

ÁREA DE ACRÉSC. DE PAVIMENTAÇÃO		
X	=	0,00
X	=	0,00
X	=	0,00
X	=	0,00

C2233 REGULARIZAÇÃO DO CURBILHEO N2 544,00

C2335										N2	
BANDEIJA MEIO FIO DE CONCRETO MOLDADO NO LOCAL										QUANT. TOTAL MEIO FIO	
PLANTIO COMB.	LARG. 01	LARG. 02	LARG. MÉDIA	COMP. 01	COMP. 02	COMP. MÉDIA	ÁREA	LADO ESQUERDO		SOMA	
1	135,83						135,83	135,07		135,07	0,00
2							0,00			0,00	0,00
3							0,00			0,00	0,00
4							0,00			0,00	0,00

ÁREA DE DESC. DE PAVIMENTAÇÃO		
X	=	0,00
X	=	0,00
X	=	0,00
X	=	0,00

ÁREA DE ACRÉSC. DE PAVIMENTAÇÃO		
X	=	0,00
X	=	0,00
X	=	0,00
X	=	0,00

C2896										N2	
PAVIMENTAÇÃO EM PEDRA TOSCA BI REJUNTAMENTO C/ AGREGADO ADQUIRIDO										QUANT. TOTAL PAVIMENTO	
TRECHO	LARG. 01	LARG. 02	LARG. MÉDIA	COMP. 01	COMP. 02	COMP. MÉDIA	ÁREA	ÁREA DE DESC. DE PAVIMENTAÇÃO		SOMA	
1	3,10	3,10	3,10	135,83	135,07	135,00	421,80	0,00	0,00	0,00	421,80
2	-0,70	-0,70	-0,70	0,00	0,00	0,00	0,00	0,00	0,00	0,00	0,00
3	-0,70	-0,70	-0,70	0,00	0,00	0,00	0,00	0,00	0,00	0,00	0,00
4	-0,70	-0,70	-0,70	0,00	0,00	0,00	0,00	0,00	0,00	0,00	0,00

SARJETA										N2	
ESCAVAÇÃO MANUAL CAMPO ABERTO EM TERRA ATÉ 2M										QUANT. TOTAL	
CONCRETO NÃO ESTRUTURAL PREPARO MANUAL										VOLUME ESCAVAÇÃO	
TRECHO	LARG. 01	LARG. 02	LARG. MÉDIA	COMP. 01	COMP. 02	COMP. MÉDIA	ÁREA	LADO ESQUERDO		SOMA	
1	135,83						135,83	135,07		135,07	0,00
2							0,00			0,00	0,00
3							0,00			0,00	0,00
4							0,00			0,00	0,00

C2447 LIMPEZA DE FIBRO EM ÁREA URBANIZADA N2 544,00

Handwritten signature
Helio Dantas de Almeida Júnior
 ENGENHEIRO CIVIL
 CREA-CE 10015-D

PREFEITURA MUNICIPAL DE ARACOIABA-CE

Obra: PAVIMENTAÇÃO EM PEDRA TOSCA NO MUNICÍPIO DE ARACOIABA/CE

Local: CONTINUAÇÃO RUA FCO DEASSIS REGIS, GITIRANA, RUA JOSÉ PEREIRA E SILVA E LAGOA GRANDE ARACOIABA/CE

MAPP.: 5385

Fonte: TABELA SEINFRA 027.1

B.D.I: 26,85%

Data de elaboração do orçamento: 10/12/2021

ITEM	CÓDIGO	DISCRIMINAÇÃO DOS SERVIÇOS	UND	QUANT.	PREÇO UNIT. SEM B.D.I	PREÇO UNIT. COM B.D.I	VALOR TOTAL COM B.D.I
PAVIMENTAÇÃO							
01		ADMINISTRAÇÃO DA OBRA E PLACA DE OBRA					R\$ 0,00
1.1	COMP 1	ADMINISTRAÇÃO DA OBRA	MÊS			0,00	R\$ 0,00
SERVIÇOS PRELIMINARES							
2.1	C2872	LOCAÇÃO DA OBRA COM AUXÍLIO TOPOGRÁFICO (ÁREA>5000 M2)	HA	0,05	476,51	604,45	R\$ 30,22
2.2	C1937	PLACAS PADRÃO DE OBRA	M2				R\$ 0,00
MOVIMENTO DE TERRA							
3.1	C3233	REGULARIZAÇÃO DO SUB-LEITO	M2	544,00	2,13	2,70	R\$ 1.468,80
OBRAS DE DRENAGEM							
4.1	C0365	BANQUETA/ MEIO FIO DE CONCRETO MOLDADO NO LOCAL	M	280,00	23,80	30,19	R\$ 8.453,20
PAVIMENTAÇÃO DO SISTEMA VIÁRIO							
PAVIMENTAÇÃO							
5.1	C2896	PAVIMENTAÇÃO EM PEDRA TOSCA S/ REJUNTAMENTO (AGREGADO ADQUIRIDO)	M2	421,60	36,65	46,49	R\$ 19.600,18
SARJETA							
5.2	C1256	ESCAVAÇÃO MANUAL CAMPO ABERTO EM TERRA ATÉ 2M	M3	9,52	45,56	57,79	R\$ 550,16
5.3	C0836	CONCRETO NÃO ESTRUTURAL PREPARO MANUAL	M3	9,52	404,80	513,49	R\$ 4.888,42
LIMPEZA							
6.1	C3447	LIMPEZA DE PISO EM ÁREA URBANIZADA	M2	544,00	1,17	1,48	R\$ 805,12
VALOR TOTAL DO ORÇAMENTO :							R\$ 35.796,10

Hélio Carlos de Almeida Júnior
 ENGENHEIRO CIVIL
 CREA-CE 10015-D

MEMÓRIA DE CÁLCULO DOS QUANTITATIVOS															
MAPA: 5385															
GITIRANA															
DADOS DA RUA															
LADO ESQUERDO															
LADO DIREITO															
TRECHO	LARGURA 01	LARGURA 02	LARGURA MÉDIA			COMP. 01	COMP. 02	COMP. MÉDIA	ÁREA	ÁREA DE DESC. DE PAVIMENTAÇÃO	SOMA	ÁREA DE ACRÉSC. DE PAVIMENTAÇÃO	SOMA	QUANT. TOTAL PAVIMENTO	
1	3,05	3,05	3,05			895,27	901,73	901,73	2,72	0,00	0,00	0,00	0,00	2,72	
2									0,00	0,00	0,00	0,00	0,00	0,00	
3									0,00	0,00	0,00	0,00	0,00	0,00	
4									0,00	0,00	0,00	0,00	0,00	0,00	
SARGETA	LARGURA	0,25	ESPESURA			0,10									
C2872 LOCALIZAÇÃO DA OBRA COM AUXÍLIO TOPOGRÁFICO (ÁREA >=9999 M ²)															
TRECHO	LARG. 01	LARG. 02	LARG. MÉDIA	COMP. 01	COMP. 02	COMP. MÉDIA	ÁREA	ÁREA DE DESC. DE PAVIMENTAÇÃO	SOMA	ÁREA DE ACRÉSC. DE PAVIMENTAÇÃO	SOMA	QUANT. TOTAL PAVIMENTO			
1	3,05	3,05	3,05	895,27	901,73	901,73	2,72	0,00	0,00	0,00	0,00	2,72			
2								0,00	0,00	0,00	0,00	0,00			
3								0,00	0,00	0,00	0,00	0,00			
4								0,00	0,00	0,00	0,00	0,00			
												5,424,00			
C2232 REGULARIZAÇÃO DO SUB-LEITO															
												5,424,00			
BANQUETA/MEDIO FIO DE CONCRETO MOLDADO NO LOCAL															
LADO ESQUERDO															
LADO DIREITO															
DESC. DE MEDIO FIO															
ACRESCIMO MEDIO FIO/PRECHAMENTO DE RUA															
INJUNTO C/OMB.	LARG. 01	LARG. 02	LARG. MÉDIA	COMP. 01	COMP. 02	COMP. MÉDIA	ÁREA	ÁREA DE DESC. DE PAVIMENTAÇÃO	SOMA	ÁREA DE ACRÉSC. DE PAVIMENTAÇÃO	SOMA	QUANT. TOTAL PAVIMENTO			
1	895,27						895,27	901,73	901,73			1,820,00			
2							0,00	0,00	0,00			0,00			
3							0,00	0,00	0,00			0,00			
4							0,00	0,00	0,00			0,00			
												1,820,00			
PAVIMENTAÇÃO EM PEDRA TORÇA SI REJUNTAMENTO C/AGREGADO ACRÉSCIDO															
TRECHO	LARG. 01	LARG. 02	LARG. MÉDIA	COMP. 01	COMP. 02	COMP. MÉDIA	ÁREA	ÁREA DE DESC. DE PAVIMENTAÇÃO	SOMA	ÁREA DE ACRÉSC. DE PAVIMENTAÇÃO	SOMA	QUANT. TOTAL PAVIMENTO			
1	5,10	5,10	5,10	895,27	901,73	901,73	4,610,40	0,00	0,00	0,00	0,00	4,610,40			
2	-0,70	-0,70	-0,70	0,00	0,00	0,00	0,00	0,00	0,00	0,00	0,00	0,00			
3	-0,70	-0,70	-0,70	0,00	0,00	0,00	0,00	0,00	0,00	0,00	0,00	0,00			
4	-0,70	-0,70	-0,70	0,00	0,00	0,00	0,00	0,00	0,00	0,00	0,00	0,00			
												4,610,40			
SARGETA															
LARGURA 0,25															
ESPESURA 0,10															
C1255 ESCAVAÇÃO MANUAL CAMPO ABERTO EM TERRA ATÉ 2M															
C0936 CONCRETO NÃO ESTRUTURAL PREPARO MANUAL															
TRECHO	COMPRIMENTO LADO ESQUERDO			COMPRIMENTO LADO DIREITO			DESC. DE SARGETA			ACRESCIMO DE SARGETA			COMP. TOTAL	VOLUME ESCAVAÇÃO	VOLUME CONCRETO
1	895,27			901,73			0,00			0,00			1,956,00	63,28	63,28
2							0,00			0,00			0,00	0,00	0,00
3							0,00			0,00			0,00	0,00	0,00
4							0,00			0,00			0,00	0,00	0,00
												63,28	63,28		
C2447 LIMPEZA DE PISO EM ÁREA URBANIZADA															
												5,424,00			

Handwritten signature: **Pinto**

Hélio Dantas de Almeida Júnior
ENGENHEIRO CIVIL
CREA-CE 10015-D

PREFEITURA MUNICIPAL DE ARACOIABA-CE

Obra: PAVIMENTAÇÃO EM PEDRA TOSCA NO MUNICÍPIO DE ARACOIABA/CE

Local: CONTINUAÇÃO RUA FCO DEASSIS REGIS, GITIRANA, RUA JOSÉ PEREIRA E SILVA E LAGOA GRANDE ARACOIABA/CE

MAPP.: 5385

Fonte: TABELA SEINFRA 027.1

B.D.I: 26,85%

Data de elaboração do orçamento: 10/12/2021

ITEM	CÓDIGO	DISCRIMINAÇÃO DOS SERVIÇOS	UND	QUANT.	PREÇO UNIT. SEM B.D.I	PREÇO UNIT. COM B.D.I	VALOR TOTAL COM B.D.I
PAVIMENTAÇÃO							
01		ADMINISTRAÇÃO DA OBRA E PLACA DE OBRA					R\$ 0,00
1.1	COMP 1	ADMINISTRAÇÃO DA OBRA	MÊS			0,00	R\$ 0,00
SERVIÇOS PRELIMINARES							
2.1	C2872	LOCAÇÃO DA OBRA COM AUXÍLIO TOPOGRÁFICO (ÁREA>5000 M2)	HA	0,54	476,51	604,45	R\$ 326,40
2.2	C1937	PLACAS PADRÃO DE OBRA	M2				R\$ 0,00
MOVIMENTO DE TERRA							
3.1	C3233	REGULARIZAÇÃO DO SUB-LEITO	M2	5.424,00	2,13	2,70	R\$ 14.644,80
OBRAS DE DRENAGEM							
4.1	C0365	BANQUETA/ MEIO FIO DE CONCRETO MOLDADO NO LOCAL	M	1.820,00	23,80	30,19	R\$ 54.945,80
PAVIMENTAÇÃO DO SISTEMA VIÁRIO							
PAVIMENTAÇÃO							
5.1	C2896	PAVIMENTAÇÃO EM PEDRA TOSCA S/ REJUNTAMENTO (AGREGADO ADQUIRIDO)	M2	4.610,40	36,65	46,49	R\$ 214.337,50
SARJETA							
5.2	C1256	ESCAVAÇÃO MANUAL CAMPO ABERTO EM TERRA ATÉ 2M	M3	63,28	45,56	57,79	R\$ 3.656,95
5.3	C0836	CONCRETO NÃO ESTRUTURAL PREPARO MANUAL	M3	63,28	404,80	513,49	R\$ 32.493,65
LIMPEZA							
6.1	C3447	LIMPEZA DE PISO EM ÁREA URBANIZADA	M2	5.424,00	1,17	1,48	R\$ 8.027,52
VALOR TOTAL DO ORÇAMENTO :							R\$ 328.432,52

Helio Dantas de Almeida Junior
 ENGENHEIRO CIVIL
 CREA-CE 10015-D

MEMÓRIA DE CÁLCULO DOS QUANTITATIVOS
 MAPO: 5385

CONTINUAÇÃO DA RUA FRANCISCO DE ASSIS REGIS

TRECHO	LARGURA 01	LARGURA 02	LADO ESQUERDO				LADO DIREITO				
			COMPIMENTO 01		SOMA		COMPIMENTO 02		SOMA		
1	5,00	5,00	100,00		100,00	100,00	100,00			100,00	100,00
2											0,00
3											0,00
4											0,00

TRECHO	LARG. 01	LARG. 02	LARG. MÉDIA	COMP. 01	COMP. 02	COMP. MÉDIO	ÁREA	ÁREA DE DESC. DE PAVIMENTAÇÃO		ÁREA DE ACRÉSC. DE PAVIMENTAÇÃO		SOMA	QUANT. TOTAL PAVIMENTO
								ÁREA	SOMA	ÁREA	SOMA		
1	5,00	5,00	5,00	100,00	100,00	100,00	100,00	0,00	0,00	0,00	0,00	0,00	500,00
2	0,00	0,00	0,00	0,00	0,00	0,00	0,00	0,00	0,00	0,00	0,00	0,00	0,00
3	0,00	0,00	0,00	0,00	0,00	0,00	0,00	0,00	0,00	0,00	0,00	0,00	0,00
4	0,00	0,00	0,00	0,00	0,00	0,00	0,00	0,00	0,00	0,00	0,00	0,00	0,00

ÁREA DE DESC. DE PAVIMENTAÇÃO		
X	=	0,00
X	=	0,00
X	=	0,00
X	=	0,00

ÁREA DE ACRÉSC. DE PAVIMENTAÇÃO		
X	=	0,00
X	=	0,00
X	=	0,00
X	=	0,00

C2333	REGULARIZAÇÃO DO SUBLEITO	M2	500,00
-------	---------------------------	----	--------

QUANTO COMAS	LARG. 01	LADO ESQUERDO				SOMA	LADO DIREITO	SOMA	DESC. DE MEO-FIO	ACRÉSCIMO MEO-FIO P/RECHAIMENTO DE RUA	SOMA	QUANT. TOTAL MEO-FIO
		COMPIMENTO 01		COMP. MÉDIO								
1	100,00					100,00	100,00			100,00	210,00	
2						0,00	0,00			0,00	0,00	
3						0,00	0,00			0,00	0,00	
4						0,00	0,00			0,00	0,00	

TRECHO	LARG. 01	LARG. 02	LARG. MÉDIA	COMP. 01	COMP. 02	COMP. MÉDIO	ÁREA	ÁREA DE DESC. DE PAVIMENTAÇÃO		ÁREA DE ACRÉSC. DE PAVIMENTAÇÃO		SOMA	QUANT. TOTAL PAVIMENTO
								ÁREA	SOMA	ÁREA	SOMA		
1	4,10	4,10	4,10	100,00	100,00	100,00	410,00	0,00	0,00	0,00	0,00	0,00	410,00
2	-0,70	-0,70	-0,70	0,00	0,00	0,00	0,00	0,00	0,00	0,00	0,00	0,00	0,00
3	-0,70	-0,70	-0,70	0,00	0,00	0,00	0,00	0,00	0,00	0,00	0,00	0,00	0,00
4	-0,70	-0,70	-0,70	0,00	0,00	0,00	0,00	0,00	0,00	0,00	0,00	0,00	0,00

ÁREA DE DESC. DE PAVIMENTAÇÃO		
X	=	0,00
X	=	0,00
X	=	0,00
X	=	0,00

ÁREA DE ACRÉSC. DE PAVIMENTAÇÃO		
X	=	0,00
X	=	0,00
X	=	0,00
X	=	0,00

TRECHO	LARG. 01	LARG. 02	LARG. MÉDIA	COMP. 01	COMP. 02	COMP. MÉDIO	ÁREA	DESC. DE BARRETA		ACRÉSCIMO DE BARRETA		SOMA	COMP. TOTAL	VOLUME ESCAVADO	VOLUME CONCRETO
								ÁREA	SOMA	ÁREA	SOMA				
1	100,00						100,00	0,00	0,00	0,00	0,00	200,00	7,00	7,00	
2							0,00	0,00	0,00	0,00	0,00	0,00	0,00	0,00	
3							0,00	0,00	0,00	0,00	0,00	0,00	0,00	0,00	
4							0,00	0,00	0,00	0,00	0,00	0,00	0,00	0,00	

C2447	LIMPEZA DE PISO EM ÁREA URBANIZADA	M2	500,00
-------	------------------------------------	----	--------

Handwritten signature
 Hélio Dantas de Almeida Júnior
 ENGENHEIRO CIVIL
 CREA-CE 10015-D

PREFEITURA MUNICIPAL DE ARACOIABA-CE

Obra: PAVIMENTAÇÃO EM PEDRA TOSCA NO MUNICÍPIO DE ARACOIABA/CE

Local: CONTINUAÇÃO RUA FCO DEASSIS REGIS, GITIRANA, RUA JOSÉ PEREIRA E SILVA E LAGOA GRANDE ARACOIABA/CE

MAPP.: 5385

Fonte: TABELA SEINFRA 027.1

B.D.I: 26,85%

Data de elaboração do orçamento: 10/12/2021

ITEM	CÓDIGO	DISCRIMINAÇÃO DOS SERVIÇOS	UND	QUANT.	PREÇO UNIT. SEM B.D.I	PREÇO UNIT. COM B.D.I	VALOR TOTAL COM B.D.I.
		PAVIMENTAÇÃO					
01		ADMINISTRAÇÃO DA OBRA E PLACA DE OBRA					R\$ 0,00
1.1	COMP 1	ADMINISTRAÇÃO DA OBRA	MÉS			0,00	R\$ 0,00
02		SERVIÇOS PRELIMINARES					R\$ 2.335,90
2.1	C2872	LOCAÇÃO DA OBRA COM AUXÍLIO TOPOGRÁFICO (ÁREA>5000 M2)	HA	0,05	476,51	604,45	R\$ 30,22
2.2	C1937	PLACAS PADRÃO DE OBRA	M2	12,00	151,47	192,14	R\$ 2.305,68
03		MOVIMENTO DE TERRA					R\$ 1.350,00
3.1	C3233	REGULARIZAÇÃO DO SUB-LEITO	M2	500,00	2,13	2,70	R\$ 1.350,00
04		OBRAS DE DRENAGEM					R\$ 6.339,90
4.1	C0365	BANQUETA/ MEIO FIO DE CONCRETO MOLDADO NO LOCAL	M	210,00	23,80	30,19	R\$ 6.339,90
05		PAVIMENTAÇÃO DO SISTEMA VIÁRIO					R\$ 23.059,83
		PAVIMENTAÇÃO					
5.1	C2896	PAVIMENTAÇÃO EM PEDRA TOSCA S/ REJUNTAMENTO (AGREGADO ADQUIRIDO)	M2	410,00	36,65	46,49	R\$ 19.060,90
		SARJETA					
5.2	C1256	ESCAVAÇÃO MANUAL CAMPO ABERTO EM TERRA ATÉ 2M	M3	7,00	45,56	57,79	R\$ 404,53
5.3	C0836	CONCRETO NÃO ESTRUTURAL PREPARO MANUAL	M3	7,00	404,80	513,49	R\$ 3.594,40
06		LIMPEZA					R\$ 740,00
6.1	C3447	LIMPEZA DE PISO EM ÁREA URBANIZADA	M2	500,00	1,17	1,48	R\$ 740,00
VALOR TOTAL DO ORÇAMENTO :							R\$ 33.825,63

PREFEITURA MUNICIPAL DE ARACOIABA-CE

Obra: PAVIMENTAÇÃO EM PEDRA TOSCA NO MUNICÍPIO DE ARACOIABA/CE

Local: CONTINUAÇÃO RUA FCO DEASSIS REGIS, GITIRANA, RUA JOSÉ PEREIRA E SILVA E LAGOA GRANDEARACOIABA

MAPP.: 5385

Fonte: TABELA SEINFRA 027.1

B.D.I: 26,85%

Data de elaboração do orçamento: 10/12/2021

PLANILHA ORÇAMENTÁRIA: QUANTIDADES

ITEM	CÓDIGO	DISCRIMINAÇÃO DOS SERVIÇOS	UND	QUANTIDADE
	A	CONTINUAÇÃO DA RUA FRANCISCO DEASSIS REGIS		
01		ADMINISTRAÇÃO DA OBRA E PLACA DE OBRA		
1.1	COMP 1	ADMINISTRAÇÃO DA OBRA	MÊS	1,50
02		SERVIÇOS PRELIMINARES		
2.1	C2872	LOCAÇÃO DA OBRA COM AUXÍLIO TOPOGRÁFICO (ÁREA>5000 M2)	HA	0,05
2.2	C1937	PLACAS PADRÃO DE OBRA	M2	12,00
03		MOVIMENTO DE TERRA		
3.1	C3233	REGULARIZAÇÃO DO SUB-LEITO	M2	500,00
04		OBRAS DE DRENAGEM		
4.1	C0365	BANQUETA/ MEIO FIO DE CONCRETO MOLDADO NO LOCAL	M	210,00
05		PAVIMENTAÇÃO DO SISTEMA VIÁRIO		
		PAVIMENTAÇÃO		
5.1	C2896	PAVIMENTAÇÃO EM PEDRA TOSCA S/ REJUNTAMENTO (AGREGADO ADQUIRIDO)	M2	410,00
		SARJETA		
5.2	C1256	ESCAVAÇÃO MANUAL CAMPO ABERTO EM TERRA ATÉ 2M	M3	7,00
5.3	C0836	CONCRETO NÃO ESTRUTURAL PREPARO MANUAL	M3	7,00
06		LIMPEZA		
6.1	C3447	LIMPEZA DE PISO EM ÁREA URBANIZADA	M2	500,00

QUANTIDADES

Hélio Dantas de Almeida Júnior
 ENGENHEIRO CIVIL
 CREA-CE 10015-D

PREFEITURA MUNICIPAL DE ARACOIABA-CE

Obra: PAVIMENTAÇÃO EM PEDRA TOSCA NO MUNICÍPIO DE ARACOIABA/CE

Local: CONTINUAÇÃO RUA FCO DEASSIS REGIS, GITIRANA, RUA JOSÉ PEREIRA E SILVA E LAGOA GRANDE ARACOIABA

MAPP.: 5385

Fonte: TABELA SEINFRA 027.1

B.D.I: 26,85%

Data de elaboração do orçamento: 10/12/2021

PLANILHA ORÇAMENTÁRIA: QUANTIDADES

ITEM	CÓDIGO	DISCRIMINAÇÃO DOS SERVIÇOS	UND	QUANTIDADE
	B	GITIRANA		
01		ADMINISTRAÇÃO DA OBRA E PLACA DE OBRA		
1.1	COMP 1	ADMINISTRAÇÃO DA OBRA	MÊS	1,50
02		SERVIÇOS PRELIMINARES		
2.1	C2872	LOCAÇÃO DA OBRA COM AUXÍLIO TOPOGRÁFICO (ÁREA>5000 M2)	HA	5.424,00
2.2	C1937	PLACAS PADRÃO DE OBRA	M2	0,00
03		MOVIMENTO DE TERRA		
3.1	C3233	REGULARIZAÇÃO DO SUB-LEITO	M2	5.424,00
04		OBRAS DE DRENAGEM		
4.1	C0365	BANQUETA/ MEIO FIO DE CONCRETO MOLDADO NO LOCAL	M	1.820,00
05		PAVIMENTAÇÃO DO SISTEMA VIÁRIO		
5.1	C2896	PAVIMENTAÇÃO EM PEDRA TOSCA S/ REJUNTAMENTO (AGREGADO ADQUIRIDO)	M2	4.610,40
5.2	C1256	ESCAVAÇÃO MANUAL CAMPO ABERTO EM TERRA ATÉ 2M	M3	63,28
5.3	C0836	CONCRETO NÃO ESTRUTURAL PREPARO MANUAL	M3	63,28
06		LIMPEZA		
6.1	C3447	LIMPEZA DE PISO EM ÁREA URBANIZADA	M2	5.424,00
	C	RUA JOSÉ PEREIRA E SILVA, BAIRRO SÃO JOSE		

QUANTIDADES

Hélio Dantas de Almeida Júnior
 ENGENHEIRO CIVIL
 CREA-CE 10015-D

PREFEITURA MUNICIPAL DE ARACOIABA-CE

Obra: PAVIMENTAÇÃO EM PEDRA TOSCA NO MUNICÍPIO DE ARACOIABA/CE

Local: CONTINUAÇÃO RUA FCO DEASSIS REGIS, GITIRANA, RUA JOSÉ PEREIRA E SILVA E LAGOA GRANDE ARACOIABA

MAPP.: 5385

Fonte: TABELA SEINFRA 027.1

B.D.I: 26,85%

Data de elaboração do orçamento: 10/12/2021

PLANILHA ORÇAMENTÁRIA: QUANTIDADES

ITEM	CÓDIGO	DISCRIMINAÇÃO DOS SERVIÇOS	UND	QUANTIDADE
01		ADMINISTRAÇÃO DA OBRA E PLACA DE OBRA		
1.1	COMP 1	ADMINISTRAÇÃO DA OBRA	MÊS	1,50
02		SERVIÇOS PRELIMINARES		
2.1	C2872	LOCAÇÃO DA OBRA COM AUXÍLIO TOPOGRÁFICO (ÁREA>5000 M2)	HA	544,00
2.2	C1937	PLACAS PADRÃO DE OBRA	M2	0,00
03		MOVIMENTO DE TERRA		
3.1	C3233	REGULARIZAÇÃO DO SUB-LEITO	M2	544,00
04		OBRAS DE DRENAGEM		
4.1	C0365	BANQUETA/ MEIO FIO DE CONCRETO MOLDADO NO LOCAL	M	280,00
05		PAVIMENTAÇÃO DO SISTEMA VIÁRIO		
		PAVIMENTAÇÃO		
5.1	0	PAVIMENTAÇÃO EM PEDRA TOSCA S/ REJUNTAMENTO (AGREGADO ADQUIRIDO)	M2	421,60
		SARJETA		
5.2	C1256	ESCAVAÇÃO MANUAL CAMPO ABERTO EM TERRA ATÉ 2M	M3	9,52
5.3	C0836	CONCRETO NÃO ESTRUTURAL PREPARO MANUAL	M3	9,52
06		LIMPEZA		
6.1	C3447	LIMPEZA DE PISO EM ÁREA URBANIZADA	M2	544,00
	D	LAGOA GRANDE		
01		ADMINISTRAÇÃO DA OBRA E PLACA DE OBRA		

QUANTIDADES



Hélio Dantas de Almeida Júnior
ENGENHEIRO CIVIL
CREA-CE 10015-D

PREFEITURA MUNICIPAL DE ARACOIABA-CE

Obra: PAVIMENTAÇÃO EM PEDRA TOSCA NO MUNICÍPIO DE ARACOIABA/CE

Local: CONTINUAÇÃO RUA FCO DEASSIS REGIS, GITIRANA, RUA JOSÉ PEREIRA E SILVA E LAGOA GRANDE ARACOIABA

MAPP.: 5385

Fonte: TABELA SEINFRA 027.1

B.D.I: 26,85%

Data de elaboração do orçamento: 10/12/2021

PLANILHA ORÇAMENTÁRIA: QUANTIDADES

ITEM	CÓDIGO	DISCRIMINAÇÃO DOS SERVIÇOS	UND	QUANTIDADE
1.1	COMP 1	ADMINISTRAÇÃO DA OBRA	MÊS	1,50
02		SERVIÇOS PRELIMINARES		
2.1	C2872	LOCAÇÃO DA OBRA COM AUXÍLIO TOPOGRÁFICO (ÁREA>5000 M2)	HA	1.815,00
2.2	C1937	PLACAS PADRÃO DE OBRA	M2	
03		MOVIMENTO DE TERRA		
3.1	C3233	REGULARIZAÇÃO DO SUB-LEITO	M2	1.815,00
04		OBRAS DE DRENAGEM		
4.1	C0365	BANQUETA/ MEIO FIO DE CONCRETO MOLDADO NO LOCAL	M	671,00
05		PAVIMENTAÇÃO DO SISTEMA VIÁRIO		
		PAVIMENTAÇÃO		
5.1	C2896	PAVIMENTAÇÃO EM PEDRA TOSCA S/ REJUNTAMENTO (AGREGADO ADQUIRIDO)	M2	1.518,00
		SARJETA		
5.2	C1256	ESCAVAÇÃO MANUAL CAMPO ABERTO EM TERRA ATÉ 2M	M3	23,10
5.3	C0836	CONCRETO NÃO ESTRUTURAL PREPARO MANUAL	M3	23,10
06		LIMPEZA		
6.1	C3447	LIMPEZA DE PISO EM ÁREA URBANIZADA	M2	1.815,00

QUANTIDADES



Hélio Dantas de Almeida Júnior
ENGENHEIRO CIVIL
CREA-CE 10015-D

PREFEITURA MUNICIPAL DE ARACOIABA-CE

Obra: PAVIMENTAÇÃO EM PEDRA TOSCA NO MUNICÍPIO DE ARACOIABA/CE

Local: CONTINUAÇÃO RUA FCO DEASSIS REGIS, GITIRANA, RUA JOSÉ PEREIRA E SILVA E LAGOA GRANDE ARACOIABA/CE

MAPP.: 5385

Fonte: TABELA SEINFRA 027.1

B.D.I.: 26,85%

Data de elaboração do orçamento: 10/12/2021

PLANILHA : RESUMO QUANTIDADES

ITEM	CÓDIGO	DISCRIMINAÇÃO DOS SERVIÇOS	UND	R1	R2	R3	R4	SOMA
		PAVIMENTAÇÃO						
01		ADMINISTRAÇÃO DA OBRA E PLACA DE OBRA						
1.1	COMP 1	ADMINISTRAÇÃO DA OBRA	MÊS	1,50	1,50	1,50	1,50	6,00
02		SERVIÇOS PRELIMINARES						
2.1	C2872	LOCAÇÃO DA OBRA COM AUXÍLIO TOPOGRÁFICO (ÁREA> 5000 M2)	HA	0,05	0,54	0,05	0,18	0,83
2.2	C1937	PLACAS PADRÃO DE OBRA	M2	12,00	0,00	0,00	0,00	12,00
03		MOVIMENTO DE TERRA						
3.1	C3233	REGULARIZAÇÃO DO SUB-LEITO	M2	500,00	5.424,00	544,00	1.815,00	8.283,00
04		OBRAS DE DRENAGEM						
4.1	C0365	BANQUETA/ MEIO FIO DE CONCRETO MOLDADO NO LOCAL	M	210,00	1.820,00	280,00	671,00	2.981,00
05		PAVIMENTAÇÃO DO SISTEMA VIÁRIO						
		PAVIMENTAÇÃO						
5.1	C2896	PAVIMENTAÇÃO EM PEDRA TOSCA S/ REJUNTAMENTO (AGREGADO ADQUIRIDO)	M2	410,00	4.610,40	421,60	1.518,00	6.960,00
		SARJETA						
5.2	C1256	ESCAVAÇÃO MANUAL CAMPO ABERTO EM TERRA ATÉ 2M	M3	7,00	63,28	9,52	23,10	102,90
5.3	C0836	CONCRETO NÃO ESTRUTURAL PREPARO MANUAL	M3	7,00	63,28	9,52	23,10	102,90
06		LIMPEZA						
6.1	C3447	LIMPEZA DE PISO EM ÁREA URBANIZADA	M2	500,00	5.424,00	544,00	1.815,00	8.283,00



Hélio Dantas de Almeida Júnior
ENGENHEIRO CIVIL
CREA-CE 10015-D

PREFEITURA MUNICIPAL DE ARACOIABA-CE

Obra: PAVIMENTAÇÃO EM PEDRA TOSCA NO MUNICÍPIO DE ARACOIABA/CE

Local: CONTINUAÇÃO RUA FCO DE ASSIS REGIS, GITIRANA, RUA JOSÉ PEREIRA E SILVA E LAGOA GRANDE ARACOIABA/CE

MAPP.: 5385

Fonte: TABELA SEINFRA 027.1

B.D.I: 26,85%

Data de elaboração do orçamento: 10/12/2021

PLANILHA ORÇAMENTÁRIA- CONSOLIDADA

ITEM	CÓDIGO	DISCRIMINAÇÃO DOS SERVIÇOS	UND	QUANT.	PREÇO UNIT. SEM B.D.I	PREÇO UNIT. COM B.D.I	VALOR TOTAL COM B.D.I
		PAVIMENTAÇÃO					
01		ADMINISTRAÇÃO DA OBRA E PLACA DE OBRA					R\$ 15.144,72
1.1	COMP 1	ADMINISTRAÇÃO DA OBRA	MÊS	6,00	1.989,85	2.524,12	R\$ 15.144,72
02		SERVIÇOS PRELIMINARES					R\$ 2.807,37
2.1	C2872	LOCAÇÃO DA OBRA COM AUXÍLIO TOPOGRÁFICO (ÁREA>5000 M2)	M2	0,83	476,51	604,45	R\$ 501,69
2.2	C1937	PLACAS PADRÃO DE OBRA	M2	12,00	151,47	192,14	R\$ 2.305,68
03		MOVIMENTO DE TERRA					R\$ 22.364,10
3.1	C3233	REGULARIZAÇÃO DO SUB-LEITO	M2	8.283,00	2,13	2,70	R\$ 22.364,10
04		OBRAS DE DRENAGEM					R\$ 89.996,39
4.1	C0365	BANQUETA/ MEIO FIO DE CONCRETO MOLDADO NO LOCAL	M	2.981,00	23,80	30,19	R\$ 89.996,39
05		PAVIMENTAÇÃO DO SISTEMA VIÁRIO					R\$ 382.355,11
		PAVIMENTAÇÃO					
5.1	C2896	PAVIMENTAÇÃO EM PEDRA TOSCA S/ REJUNTAMENTO (AGREGADO ADQUIRIDO)	M2	6.960,00	36,65	46,49	R\$ 323.570,40
		SARJETA					
5.2	C1256	ESCAVAÇÃO MANUAL CAMPO ABERTO EM TERRA ATÉ 2M	M3	102,90	45,56	57,79	R\$ 5.946,59
5.3	C0836	CONCRETO NÃO ESTRUTURAL PREPARO MANUAL	M3	102,90	404,80	513,49	R\$ 52.838,12
06		LIMPEZA					R\$ 12.258,84
6.1	C3447	LIMPEZA DE PISO EM ÁREA URBANIZADA	M2	8.283,00	1,17	1,48	R\$ 12.258,84
VALOR TOTAL DO ORÇAMENTO :							R\$ 524.926,53
QUINHENTOS E VINTE E TRÊS MIL E TREZENTOS E SESSENTA E DOIS REAIS E SETENTA E CINCO CENTAVOS							

CONSOLIDADO

Hélia Dentos de Almeida Júnior
 ENGENHEIRO CIVIL
 CREA-CE 10015-D

PREFEITURA MUNICIPAL DE ARACOIABA-CE

Obra: PAVIMENTAÇÃO EM PEDRA TOSCA NO MUNICÍPIO DE ARACOIABA/CE

Local: CONTINUAÇÃO RUA FCO DEASSIS REGIS, GITIRANA, RUA JOSÉ PEREIRA E SILVA E LAGOA GRANDE ARACOIABA/CE

MAPP: 5385

Fonte: TABELA SEINFRA 027.1

B. 26,85%

Data de elaboração do orçamento: 10/12/2021

CRONOGRAMA FÍSICO-FINANCEIRO

CRONOGRAMA FÍSICO-FINANCEIRO			PERÍODO											
			DIAS	30	DIAS	60	DIAS	90	DIAS	120	DIAS	150	DIAS	180
SERVIÇO			VALOR	%	VALOR	%	VALOR	%	VALOR	%	VALOR	%	VALOR	%
ITEM	DISC. DOS SERVIÇOS DO ORÇAMENTO	VALOR(R\$)	VALOR	%	VALOR	%	VALOR	%	VALOR	%	VALOR	%	VALOR	%
1	ADMINISTRAÇÃO DA OBRA E PLACA DE OBRA	R\$ 15.144,72	2.524,62	16,67%	2.524,62	16,67%	2.524,62	16,67%	2.524,62	16,67%	2.524,62	16,67%	2.521,60	16,65%
2	SERVIÇOS PRELIMINARES	R\$ 2.807,37	467,99	16,67%	467,99	16,67%	467,99	16,67%	467,99	16,67%	467,99	16,67%	467,43	16,65%
3	MOVIMENTO DE TERRA	R\$ 22.364,10	3.728,10	16,67%	3.728,10	16,67%	3.728,10	16,67%	3.728,10	16,67%	3.728,10	16,67%	3.723,62	16,65%
4	OBRAS DE DRENAGEM	R\$ 89.896,39	15.002,40	16,67%	15.002,40	16,67%	15.002,40	16,67%	15.002,40	16,67%	15.002,40	16,67%	14.984,40	16,65%
5	PAVIMENTAÇÃO DO SISTEMA VIÁRIO	R\$ 382.355,11	63.738,60	16,67%	63.738,60	16,67%	63.738,60	16,67%	63.738,60	16,67%	63.738,60	16,67%	63.662,13	16,65%
6	LIMPEZA	R\$ 12.258,84	2.043,55	16,67%	2.043,55	16,67%	2.043,55	16,67%	2.043,55	16,67%	2.043,55	16,67%	2.041,10	16,65%
TOTAL GERAL COM B.D.I		524.926,53	87.505,25	16,67%	87.505,25	16,67%	87.505,25	16,67%	87.505,25	16,67%	87.505,25	16,67%	87.400,27	16,65%
TOTAL GERAL ACUMULADO COM B.D.I		524.926,53	87.505,25	16,67%	175.010,51	33,34%	262.515,76	50,01%	350.021,01	66,68%	437.526,26	83,35%	524.926,53	100,00%



Heitor Dantas de Almerico Lianor
ENGENHEIRO CIVIL
CREA-CE 10015-D

PREFEITURA MUNICIPAL DE ARACOIABA-CE

Obra: PAVIMENTAÇÃO EM PEDRA TOSCA NO MUNICÍPIO DE ARACOIABA/CE
Local: CONTINUAÇÃO RUA FCO DEASSIS REGIS, GITIRANA, RUA JOSÉ PEREIRA E SILVA E LAGOA
GRANDEARACOIABA/CE

MAPP: 5385

Fonte: TABELA SEINFRA 027.1

Data de elaboração do orçamento: 10/12/2021

PLANILHA DE COMPOSIÇÃO ANALÍTICA DA TAXA DE BDI (SERVIÇO)

ITEM	CÓD.	VALORES ADOTADOS	%
1.0	(AC)	ADMINISTRAÇÃO CENTRAL	4,00%
2.0	(S+G)	SEGURO+ GARANTIAS CONTRATUIAS	0,80%
3.0	(R)	RISCOS	1,27%
4.0	(DF)	DESPESAS FINANCEIRAS	1,23%
5.0	(L)	LUCRO	7,33%
			9,15%
6.0		IMPOSTOS	
		PIS	0,65%
		COFINS	3,00%
		ISSQN	1,00%
		CPRB	4,50%
$\text{BDI} = \frac{.(1+AC+S+R+G)(1+DF)(1+L) - 1}{(1-I)}$			26,85%
B.D.I. (BENEFÍCIOS E DESPESAS INDIRETAS SERVIÇOS) ADOTADO:			26,85%

ACÓRDÃO TCU AC-2622-37/13-P DE 09/2013 (UTILIZADO NO DAE A PARTIR DE 20/02/2014) PARA OBRAS COM DESONERAÇÃO

O ISS COBRADO PELA PREFEITURA MUNICIPAL DE ARACOIABA É DE 1,00 % SOBRE O VALOR DOS SERVIÇOS

Hélio Dentos de Almeida Júnior
ENGENHEIRO CIVIL
CREA-CE 10015-D

PREFEITURA MUNICIPAL DE ARACOIABA-CE		
Obra: PAVIMENTAÇÃO EM PEDRA TOSCA NO MUNICÍPIO DE ARACOIABA/CE		
Local: CONTINUAÇÃO RUA FCO DEASSIS REGIS, GITIRANA, RUA JOSÉ PEREIRA E SILVA E LAGOA GRANDE ARACOIABA/CE		
MAPA:	5385	
Fonte: TABELA SEINFRA 027.1		
B.D.I.:	26,85%	
Data de elaboração do orçamento: 10/12/2021		
RUAS		
		VALOR (R\$)
1	CONTINUAÇÃO DA RUA FRANCISCO DEASSIS REGIS	R\$33.825,63
2	GITIRANA	R\$328.432,62
3	RUA JOSÉ PEREIRA E SILVA, BAIRRO SÃO JOSE	R\$35.796,10
4	LAGOA GRANDE	R\$111.721,38
		R\$15.144,72
	ADMINISTRAÇÃO DA OBRA	R\$524.926,53

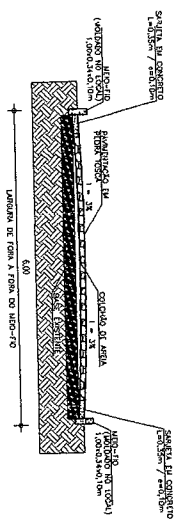

Hélio Dantas de Almeida Júnior
 ENGENHEIRO CIVIL
 CREA-CE 10015-D



TIPO	QUANTIDADE	VALOR UNITÁRIO	VALOR TOTAL
ACHISCOAMENTO / DESCOBERTO	0,00	0,00	0,00
ACHISCOAMENTO	12,00	0,00	0,00
TOTAL	12,00	0,00	0,00

ESTACIAS	ESQUERDA (m)	DIREITA (m)
0+00	40,75	40,49
0+10	71,08	28,61
0+20	71,23	71,50
0+30	98,00	38,83
0+40	82,75	33,99
0+50	46,58	45,80
0+60	28,71	27,73
0+70	38,99	34,80
0+80	44,48	41,88
0+90	52,00	52,51
1+00	83,74	83,70
1+10	52,01	53,14
1+20	105,58	105,53
1+30	57,20	58,50
1+40	24,85	25,12
1+50	34,97	37,55
1+60	82,13	82,35
TOTAL	906,27	801,73

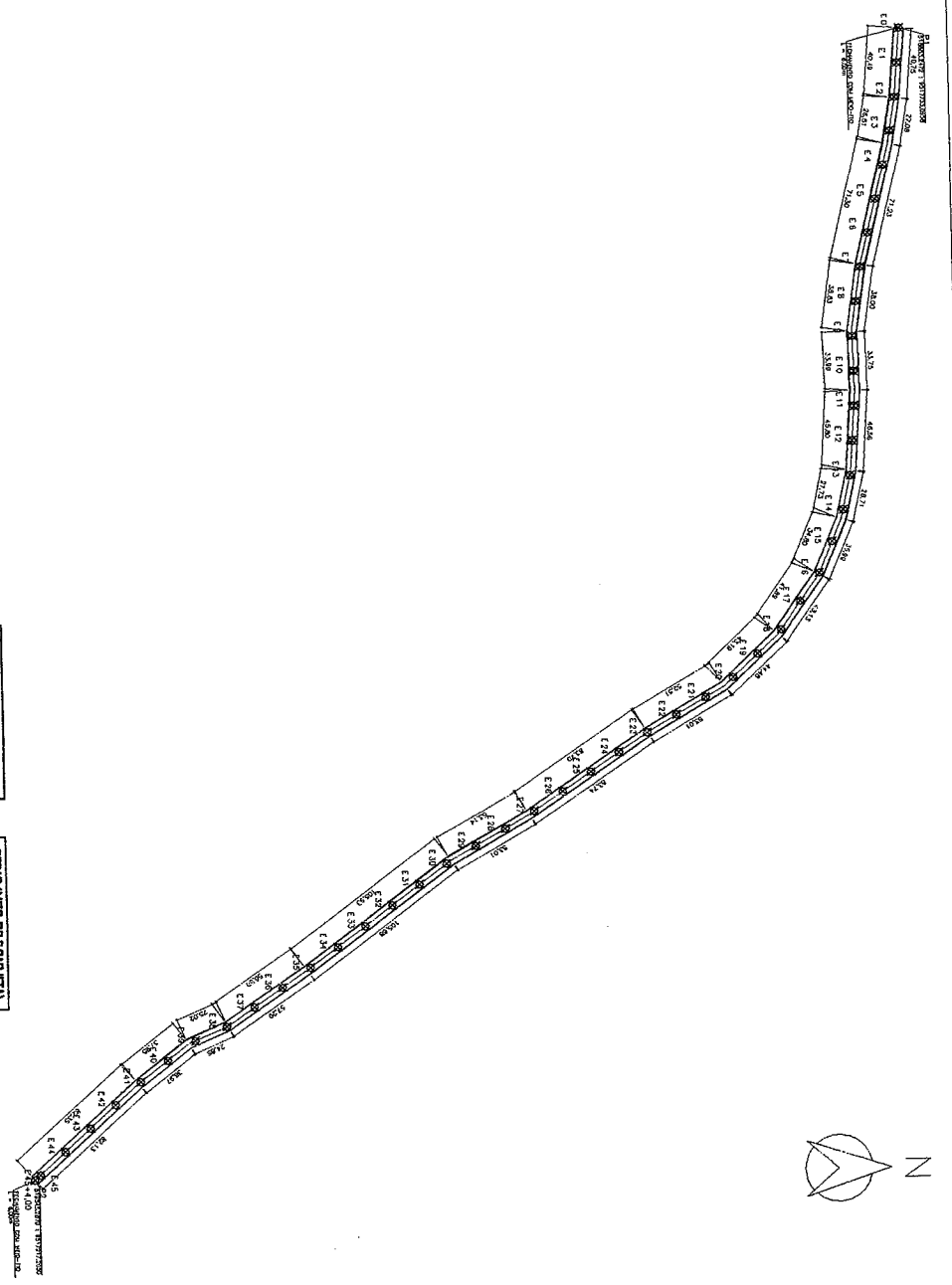
11 ESTACIAS PAVIMENTAÇÃO



PONTOS (UTM SIRGAS 2000)	ZONA 24S
PONTOS: E (m)	5 (m)
P1	518883,2022 951723,0958
P2	519645,2870 951721,2056

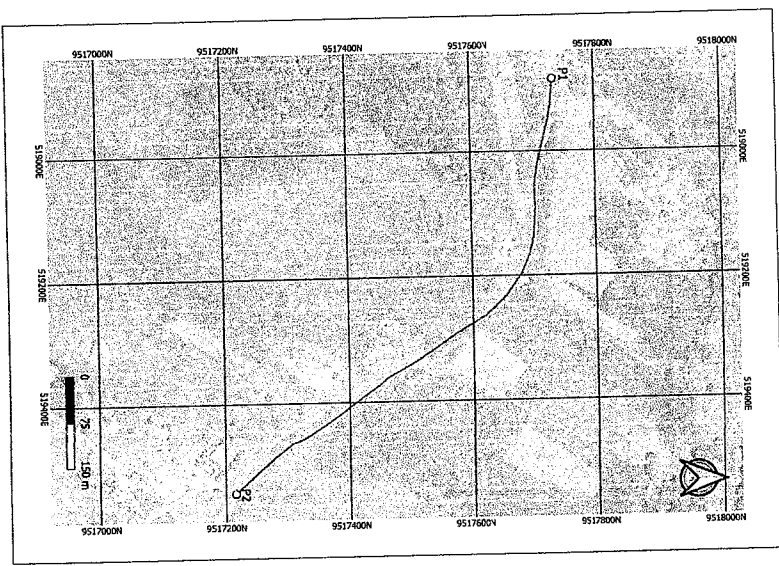

13 PLANTA DE LOCALIZAÇÃO

PROJETO DE PAVIMENTAÇÃO EM PEDRA TOSCA NO MUNICÍPIO DE ARACOIABA - MAPA 6388 - ARACOIABA - CE

Hélio Dantas de Almeida Júnior
 ENGENHEIRO CIVIL
 CREA-CE 10015-D



CONTRATO	TERMINO	VALOR
01	02	03
04	05	06

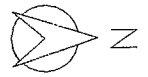
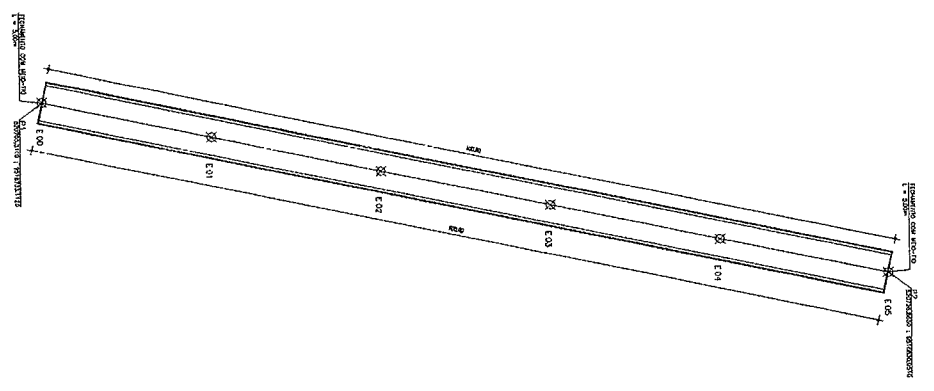
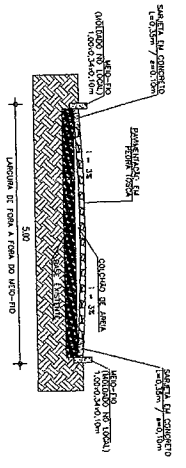

ADRESCIMEN / DESCAMEN	
TIPO	VALOR
DESCAMEN	0,00
ADRESCIMEN	0,00
TOTAL	0,00

ESTADOS PAVIMENTAÇÃO

COTAS (MULO-RO E SARETA)		
TRECHO	EST. (m)	DIR. (m)
01	0,00	0,00
TOTAL	0,00	0,00
TOTAL	100,00	100,00

PONTOS (UTM SIRGAS 2000)

PONTOS	E. (m)	S. (m)
P1	520725.8500	9516723.1120
P2	520726.8550	9516830.9510

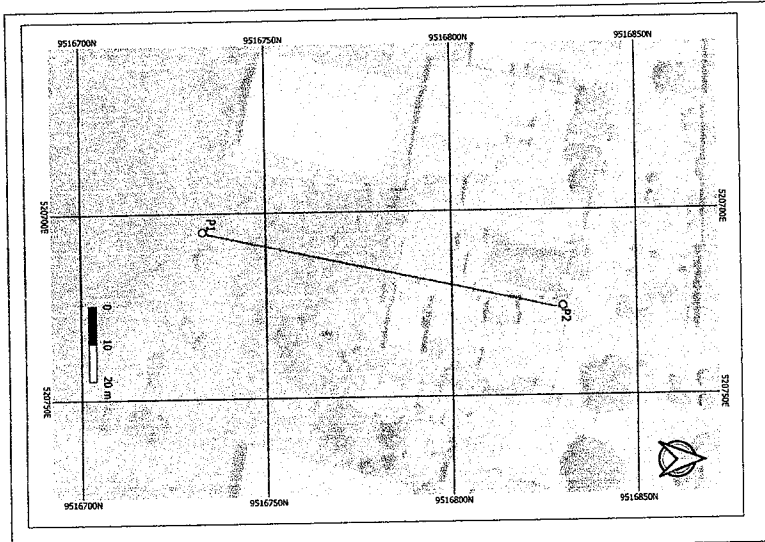

PLANO DE LOCALIZAÇÃO

PROJETO DE PAVIMENTAÇÃO EM PEBRA TOSCA NO MUNICÍPIO DE ARACOIABA - MAPA 5388 - ARACOIABA - CE

Heitor Dantas de Almeida Júnior
 ENGENHEIRO CIVIL
 CREA-CE 10015-D

ARACOIABA

CONTRATO Nº 01/2023

EMPRESA: ARACOIABA

PROJETO DE PAVIMENTAÇÃO EM PEBRA TOSCA NO MUNICÍPIO DE ARACOIABA - MAPA 5388 - ARACOIABA - CE

DATA: 01/04/2023

PROJETO Nº: 04

10) PERFIL TRANSVERSAL

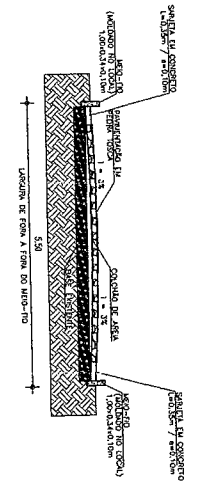

ADRESCIM. / DESNIVEL	TIPO	MEIO-FIO	SARILETA
	DESNIVEL	0,00	0,00
	ADRESCIM.	0,00	0,00
	TOTAL	0,00	0,00

11) ESTACAS PAVIMENTAÇÃO

ESTACAS	ESTACAS (MEIO-FIO E SARILETA)
43,80	43,29
53,89	53,99
54,16	53,72
55,49	55,97
47,28	40,92
1,98	0,51
TOTAL	328,40

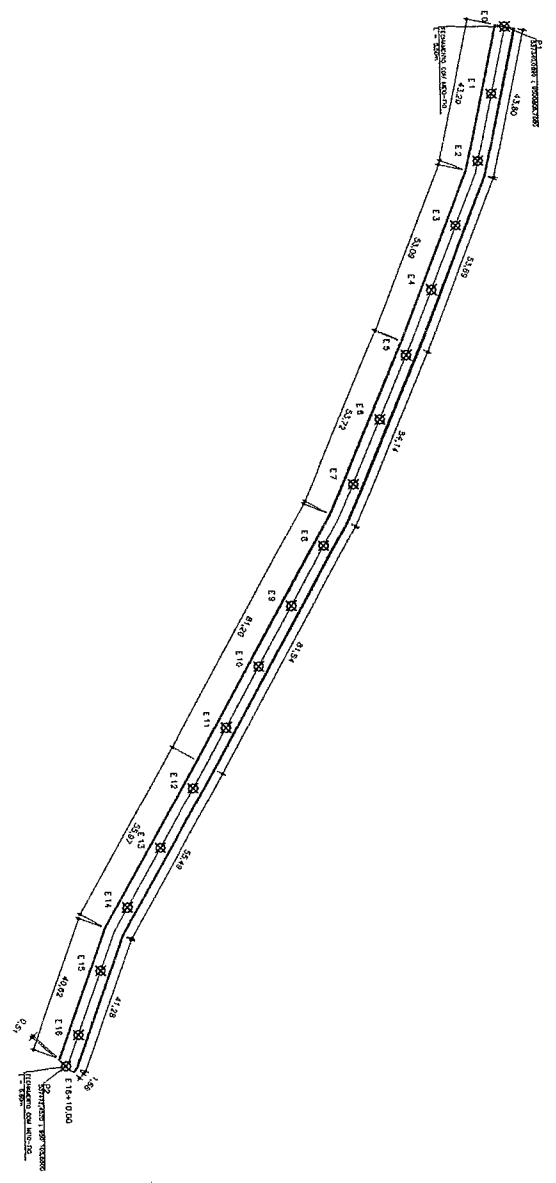

PONTOS (UMA SÍGUA 2000)		
PONTOS	E (m)	S (m)
P1	59730,0890	950805,7080
P2	59727,4520	950705,8800

12) PLANO DE LOCALIZAÇÃO

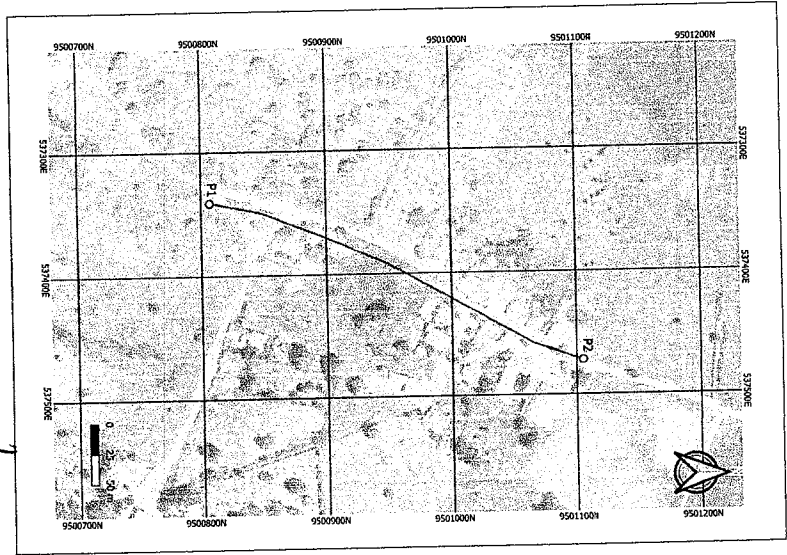

Heitor Dantas de Almeida Júnior
Heitor Dantas de Almeida Júnior
 ENGENHEIRO CIVIL
 CREA-CE 10015-D

PROJETO DE PAVIMENTAÇÃO EM PEDRA TOSCA NO MUNICÍPIO DE ARACOIABA - MAPA 5385 - ARACOIABA - CE

PROJETO:	PROJETO DE PAVIMENTAÇÃO EM PEDRA TOSCA NO MUNICÍPIO DE ARACOIABA - MAPA 5385 - ARACOIABA - CE	ESCALA:	1:500
CLIENTE:	GOVERNO DO ESTADO DO CEARÁ	FECHA:	04/04/2011
PROJETADE:	HEITOR DANTAS DE ALMEIDA JÚNIOR	PROJETO:	PROJETO DE PAVIMENTAÇÃO EM PEDRA TOSCA NO MUNICÍPIO DE ARACOIABA - MAPA 5385 - ARACOIABA - CE
REVISOR:	HEITOR DANTAS DE ALMEIDA JÚNIOR	APROVADO:	
APROVADO:		PROJETO:	PROJETO DE PAVIMENTAÇÃO EM PEDRA TOSCA NO MUNICÍPIO DE ARACOIABA - MAPA 5385 - ARACOIABA - CE



MAPA 04 04

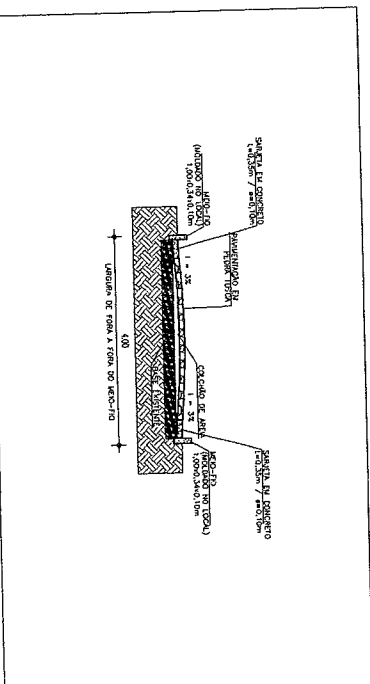

TIPO	QUANTIDADE	VALOR UNITÁRIO	VALOR TOTAL
DEBRI	100,00	0,00	0,00
CONCRETO	100,00	8,00	800,00
TOTAL			800,00

TIPO	QUANTIDADE	VALOR UNITÁRIO	VALOR TOTAL
DEBRI	100,00	0,00	0,00
CONCRETO	100,00	1,85	185,00
TOTAL			185,00

ESTACIOS PAVIMENTAÇÃO

TIPO	QUANTIDADE	VALOR UNITÁRIO	VALOR TOTAL
DEBRI	100,00	0,00	0,00
CONCRETO	100,00	1,85	185,00
TOTAL			185,00

PONTOS	E (m)	S (m)
P1	520542,7190	9517440,0100
P2	520677,2100	9517462,1840

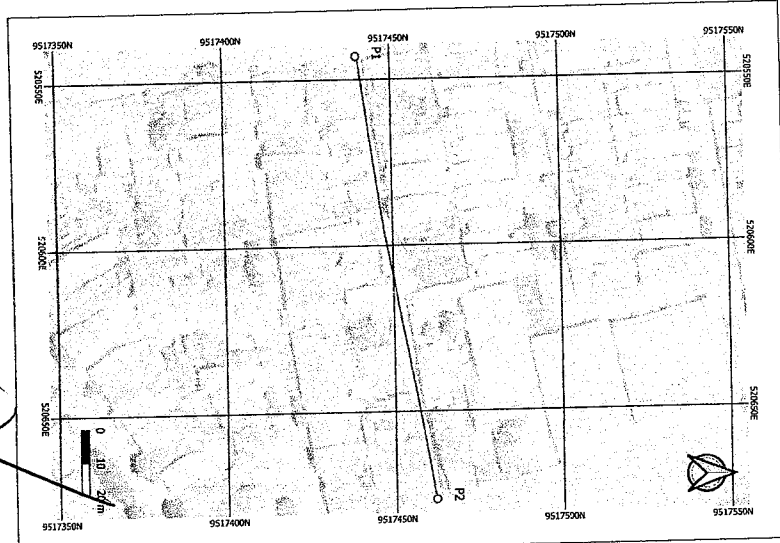

Hélio Dantas de Almeida Júnior
Hélio Dantas de Almeida Júnior
 ENGENHEIRO CIVIL
 CREA-CE 10015-D

PLANTA DE LOCALIZAÇÃO

PROJETO DE PAVIMENTAÇÃO EM PEDRA TOSCA NO MUNICÍPIO DE ARACOIABA - MAPA 5385 - ARACOIABA - CE

ADACOIABA

SECRETARIA MUNICIPAL DE OBRAS E SERVIÇOS PÚBLICOS

PROJETO DE PAVIMENTAÇÃO EM PEDRA TOSCA NO MUNICÍPIO DE ARACOIABA - MAPA 5385 - ARACOIABA - CE

ESCALA: 1:1000

DATA: 03/04

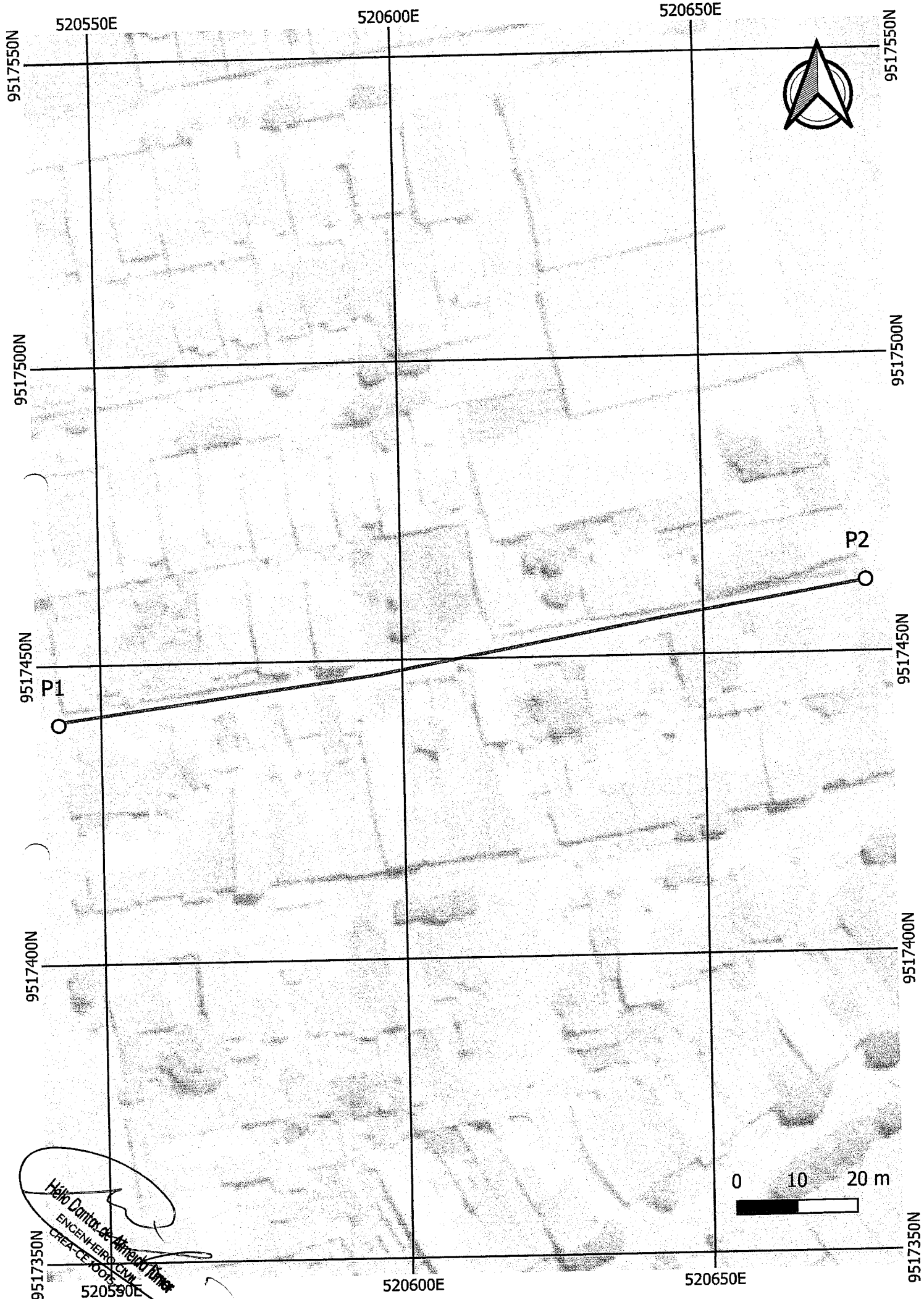

520550E

520600E

520650E

9517550N

9517550N

9517500N

9517500N

9517450N

9517450N

9517400N

9517400N

9517350N

9517350N



P2

P1

0 10 20 m



520600E

520650E

520590E

Heitor Dantas de Almeida Junior
ENGENHEIRO CIVIL
CREA-CE 10078

520700E

520750E



9516850N

9516850N

9516800N

9516800N

9516750N

9516750N

9516700N

9516700N

520700E

P1

OP2

0 10 20 m



Hélio Dantas de Almeida
ENGENHEIRO CIVIL
CREA-CE 10015-D

519000E

519200E

519400E

9518000N

9517800N

9517600N

9517400N

9517200N

9517000N

9518000N

9517800N

9517600N

9517400N

9517200N

9517000N



P1



P2



Hélio Dantas de Almeida Júnior
ENGENHEIRO CIVIL
CREA-CE 10015-D

519000E

519200E

519400E

537300E

537400E

537500E

9501200N

9501100N

9501000N

9500900N

9500800N

9500700N

9501200N

9501100N

9501000N

9500900N

9500800N

9500700N



P1

P2



Hélio Cortes de Almeida
ENGENHEIRO CIVIL
CREA-CE 10015-D

537300E

537400E

537500E



Anotação de Responsabilidade Técnica - ART
Lei nº 6.496, de 7 de dezembro de 1977

CREA-CE

ART OBRA / SERVIÇO
Nº CE20210908192

Conselho Regional de Engenharia e Agronomia do Ceará

INICIAL

1. Responsável Técnico

HÉLIO DANTAS DE ALMEIDA JUNIOR
Título profissional: **ENGENHEIRO CIVIL**

RNP: **0602699720**
Registro: **10015D CE**

2. Dados do Contrato

Contratante: **Prefeitura Municipal de Aracoiaba**
AVENIDA Da Independência
Complemento:
Cidade: **Aracoiaba**

Bairro: **Centro**
UF: **CE**

CPF/CNPJ: **07.387.392/0001-32**
Nº: **134**
CEP: **62750000**

Contrato: **Não especificado**

Celebrado em:

Valor: **R\$ 3.600,00**

Tipo de contratante: **Pessoa Jurídica de Direito Público**

Ação Institucional: **NENHUMA - NÃO OPTANTE**

3. Dados da Obra/Serviço

RUA DIVERSAS RUAS
Complemento: **DIVERSAS RUAS NO MUNICIPIO DE ARACOIABA**
Cidade: **ARACOIABA**
Data de Início: **08/07/2021**
Finalidade: **SEM DEFINIÇÃO**
Proprietário: **Prefeitura Municipal de Aracoiaba**

Bairro: **ZONA URBANA**
UF: **CE**

Nº: **S/Nº**
CEP: **62750000**
Coordenadas Geográficas: **3.722184, 38.669000**
Código: **Não Especificado**
CPF/CNPJ: **07.387.392/0001-32**

4. Atividade Técnica

	Quantidade	Unidade
14 - Elaboração		
80 - Projeto > TRANSPORTES > INFRAESTRUTURA URBANA > DE PAVIMENTAÇÃO > #4.2.1.4 - EM PEDRA PARA VIAS URBANAS	1,00	un
80 - Projeto > GEODÉSIA > GEORREFERENCIAMENTO > DE GEORREFERENCIAMENTO > #34.6.1.1 - URBANO	1,00	un
80 - Projeto > CONSTRUÇÃO CIVIL > EDIFICAÇÕES > DE ACESSIBILIDADE DE EDIFICAÇÃO > #1.1.3.4 - PARA FINS DIVERSOS	1,00	un
80 - Projeto > TRANSPORTES > SINALIZAÇÃO > DE SINALIZAÇÃO > #4.9.1.4 - VIÁRIA	1,00	un
35 - Elaboração de orçamento > TRANSPORTES > INFRAESTRUTURA URBANA > DE PAVIMENTAÇÃO > #4.2.1.4 - EM PEDRA PARA VIAS URBANAS	1,00	un
35 - Elaboração de orçamento > CONSTRUÇÃO CIVIL > EDIFICAÇÕES > DE ACESSIBILIDADE DE EDIFICAÇÃO > #1.1.3.4 - PARA FINS DIVERSOS	1,00	un
35 - Elaboração de orçamento > TRANSPORTES > SINALIZAÇÃO > DE SINALIZAÇÃO > #4.9.1.4 - VIÁRIA	1,00	un
18 - Fiscalização		
60 - Fiscalização de obra > TRANSPORTES > INFRAESTRUTURA URBANA > DE PAVIMENTAÇÃO > #4.2.1.4 - EM PEDRA PARA VIAS URBANAS	1,00	un
60 - Fiscalização de obra > CONSTRUÇÃO CIVIL > EDIFICAÇÕES > DE ACESSIBILIDADE DE EDIFICAÇÃO > #1.1.3.4 - PARA FINS DIVERSOS	1,00	un
60 - Fiscalização de obra > GEODÉSIA > GEORREFERENCIAMENTO > DE GEORREFERENCIAMENTO > #34.6.1.1 - URBANO	1,00	un
60 - Fiscalização de obra > TRANSPORTES > SINALIZAÇÃO > DE SINALIZAÇÃO > #4.9.1.4 - VIÁRIA	1,00	un

Após a conclusão das atividades técnicas o profissional deve proceder a baixa desta ART

5. Observações

ART DE REQUALIFICAÇÃO DA CIDADE (MAPP - 5385), PAVIMENTAÇÃO URBANA EM PEDRA TOSCA DO MUNICIPIO DE ARACOIABA-CE.

6. Declarações

- Declaro que estou cumprindo as regras de acessibilidade previstas nas normas técnicas da ABNT, na legislação específica e no decreto n. 5296/2004.

7. Entidade de Classe

NENHUMA - NÃO OPTANTE

A autenticidade desta ART pode ser verificada em: <https://crea-ce.sitac.com.br/publico/>, com a chave: x2z48
Impresso em: 17/12/2021 às 10:13:12 por: , ip: 138.99.93.50



Hélio Dantas de Almeida Junior
ENGENHEIRO CIVIL
R-CE 10015-D



Anotação de Responsabilidade Técnica - ART
Lei nº 6.496, de 7 de dezembro de 1977

CREA-CE

ART OBRA / SERVIÇO
Nº CE20210908192

Conselho Regional de Engenharia e Agronomia do Ceará

8. Assinaturas

Declaro serem verdadeiras as informações acima

_____ de _____ de _____
Local data

Hélio Dantas de Almeida JUNIOR
ENGENHEIRO CIVIL
CREA-CE 100.15-D

HÉLIO DANTAS DE ALMEIDA JUNIOR - CPF: 104.828.143-49

Prefeitura Municipal de Aracoiaba - CNPJ: 07.387.392/0001-32

9. Informações

* A ART é válida somente quando quitada, mediante apresentação do comprovante do pagamento ou conferência no site do Crea.

10. Valor

Valor da ART: **R\$ 88,78** Registrada em: **16/12/2021** Valor pago: **R\$ 88,78** Nosso Número: **8215020163**

A autenticidade desta ART pode ser verificada em: <https://crea-ce.sitac.com.br/publico/>, com a chave: x2z48
Impresso em: 17/12/2021 às 10:13:13 por: , ip: 138.99.93.50





Anotação de Responsabilidade Técnica - ART
Lei nº 6.496, de 7 de dezembro de 1977

CREA-CE

ART OBRA / SERVIÇO
Nº CE20210905797

Conselho Regional de Engenharia e Agronomia do Ceará

INICIAL

1. Responsável Técnico

HÉLIO DANTAS DE ALMEIDA JUNIOR
Título profissional: **ENGENHEIRO CIVIL**

RNP: **0602699720**
Registro: **10015D CE**

2. Dados do Contrato

Contratante: **Prefeitura Municipal de Aracoiaba**
AVENIDA Da Independência
Complemento:
Cidade: **Aracoiaba**

Bairro: **Centro**
UF: **CE**

CPF/CNPJ: **07.387.392/0001-32**
Nº: **134**
CEP: **62750000**

Contrato: **Não especificado.**

Celebrado em:

Valor: **R\$ 3.600,00**

Tipo de contratante: **Pessoa Jurídica de Direito Público**

Ação Institucional: **NENHUMA - NÃO OPTANTE**

3. Dados da Obra/Serviço

RUA DIVERSAS RUAS

Nº: S/Nº

Complemento: **DIVERSAS RUAS NO MUNICIPIO DE ARACOIABA**
Cidade: **ARACOIABA**

Bairro: **ZONA URBANA**
UF: **CE**

CEP: **62750000**

Data de Início: **08/07/2021**

Previsão de término: **30/12/2022**

Coordenadas Geográficas: **3.722184, 38.669000**

Finalidade: **SEM DEFINIÇÃO**

Código: **Não Especificado**

CPF/CNPJ: **07.387.392/0001-32**

Proprietário: **Prefeitura Municipal de Aracoiaba**

4. Atividade Técnica

	Quantidade	Unidade
14 - Elaboração		
80 - Projeto > TRANSPORTES > INFRAESTRUTURA URBANA > DE PAVIMENTAÇÃO > #4.2.1.4 - EM PEDRA PARA VIAS URBANAS	1,00	un
80 - Projeto > CONSTRUÇÃO CIVIL > EDIFICAÇÕES > DE ACESSIBILIDADE DE EDIFICAÇÃO > #1.1.3.4 - PARA FINS DIVERSOS	1,00	un
80 - Projeto > TRANSPORTES > SINALIZAÇÃO > DE SINALIZAÇÃO > #4.9.1.4 - VIÁRIA	1,00	un
35 - Elaboração de orçamento > TRANSPORTES > INFRAESTRUTURA URBANA > DE PAVIMENTAÇÃO > #4.2.1.4 - EM PEDRA PARA VIAS URBANAS	1,00	un
35 - Elaboração de orçamento > CONSTRUÇÃO CIVIL > EDIFICAÇÕES > DE ACESSIBILIDADE DE EDIFICAÇÃO > #1.1.3.4 - PARA FINS DIVERSOS	1,00	un
35 - Elaboração de orçamento > TRANSPORTES > SINALIZAÇÃO > DE SINALIZAÇÃO > #4.9.1.4 - VIÁRIA	1,00	un
18 - Fiscalização		
60 - Fiscalização de obra > TRANSPORTES > INFRAESTRUTURA URBANA > DE PAVIMENTAÇÃO > #4.2.1.4 - EM PEDRA PARA VIAS URBANAS	1,00	un
60 - Fiscalização de obra > CONSTRUÇÃO CIVIL > EDIFICAÇÕES > DE ACESSIBILIDADE DE EDIFICAÇÃO > #1.1.3.4 - PARA FINS DIVERSOS	1,00	un
60 - Fiscalização de obra > TRANSPORTES > SINALIZAÇÃO > DE SINALIZAÇÃO > #4.9.1.4 - VIÁRIA	1,00	un

Após a conclusão das atividades técnicas o profissional deve proceder a baixa desta ART

5. Observações

ART DE REQUALIFICAÇÃO DA CIDADE (MAPP - 5385), PAVIMENTAÇÃO URBANA EM PEDRA TOSCA DO MUNICIPIO DE ARACOIABA-CE.

6. Declarações

- Declaro que estou cumprindo as regras de acessibilidade previstas nas normas técnicas da ABNT, na legislação específica e no decreto n. 5296/2004.

7. Entidade de Classe

NENHUMA - NÃO OPTANTE

Hélio Dantas de Almeida Junior
ENGENHEIRO CIVIL
CREA-CE 10015-D

A autenticidade desta ART pode ser verificada em: <https://crea-ce.sitac.com.br/publico/>, com a chave: 4x41z
Impresso em: 14/12/2021 às 12:15:12 por: , ip: 138.99.93.50





Anotação de Responsabilidade Técnica - ART
Lei nº 6.496, de 7 de dezembro de 1977

CREA-CE

ART OBRA / SERVIÇO
Nº CE20210905797

Conselho Regional de Engenharia e Agronomia do Ceará

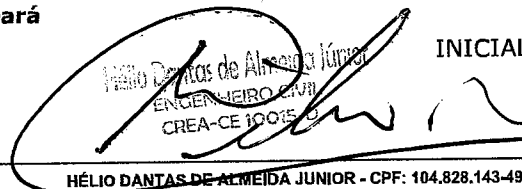
 INICIAL
 HÉLIO DANTAS DE ALMEIDA JUNIOR - CPF: 104.828.143-49

8. Assinaturas

Declaro serem verdadeiras as informações acima

_____ de _____ de _____
Local data

Prefeitura Municipal de Aracoiaba - CNPJ: 07.387.392/0001-32

9. Informações

* A ART é válida somente quando quitada, mediante apresentação do comprovante do pagamento ou conferência no site do Crea.

10. Valor

Valor da ART: **R\$ 88,78** Registrada em: **13/12/2021** Valor pago: **R\$ 88,78** Nosso Número: **8215016813**

A autenticidade desta ART pode ser verificada em: <https://crea-ce.sitac.com.br/publico/>, com a chave: 4xA1z
Impresso em: 14/12/2021 às 12:15:13 por: , ip: 138.99.93.50

